

**Ninja 400**

**Motosiklet**

# **KULLANIM KILAVUZU**

TÜRKÇE

MOTOSİKLET KULLANIM KILAVUZU

Orijinal Talimatlar

Hızlı Referans Kılavuzu

Bu Hızlı Referans Kılavuzu, aradığınız bilgileri bulmanıza yardımcı olacaktır.

GÜVENLİK BİLGİLERİ

GENEL BİLGİLER

MOTOKSİLET NASIL SÜRÜLÜR

BAKIM VE AYAR

EKLER

BAKIM KAYDI

Önsözden sonra bir İçindekiler Tablosu yer almaktadır.

Aşağıda gösterilen sembolleri gördüğünüzde, talimatlarını dikkate alın! Her zaman güvenli çalışma ve bakım uygulamalarını takip edin.

**TEHLİKE:**

TEHLİKE, kaçınılmadığı takdirde ölümlerle veya ciddi yaralanmayla sonuçlanacak tehlikeli bir durumu belirtir.

**UYARI:**

UYARI, kaçınılmadığı takdirde ölüm veya ciddi yaralanmayla sonuçlanabilecek tehlikeli bir durumu belirtir.

**DİKKAT:**

DİKKAT, kişisel yaralanma ile ilgili olmayan uygulamaları ele almak için kullanılır.

**NOT:**

○ NOT, aracın kullanımında veya servisinde size yardımcı olabilecek veya yol gösterebilecek bilgileri belirtir

**DİKKAT:**

**BU ÜRÜN, KALİFİYE BİR OPERATÖR TARAFINDAN MAKUL VE İHTİYATLI  
BİR ŞEKİLDE VE SADECE BİR TAŞIT OLARAK KULLANILMAK ÜZERE ÜRETİLMİŞTİR.**

---

## Önsöz

Yeni bir Kawasaki motosiklet satın aldığınız için tebrikler. Yeni motosikletiniz Kawasaki'nin ileri mühendisliğinin, kapsamlı testlerinin ve üstün güvenilirlik, güvenlik ve performans için sürekli çabasının ürünüdür.

Motosikletinizin kumandalarının doğru çalışmasını, özelliklerini, yeteneklerini ve sınırlamalarını tam olarak öğrenebilmeniz için lütfen sürüşten önce bu Kullanım Kılavuzunu dikkatlice okuyun. Bu kılavuz birçok güvenli sürüş ipucu sunar, ancak amacı bir motosikleti güvenli bir şekilde sürmek için gereken tüm teknik ve becerileri öğretmek değildir. Kawasaki, bu aracın tüm operatörlerinin güvenli motosiklet kullanımı için gerekli zihinsel ve fiziksel gereklilikler hakkında farkındalık kazanmak için bir motosiklet sürücüsü eğitim programına kaydolmasını şiddetle tavsiye eder.

Motosikletinizin uzun ve sorunsuz bir ömür sürmesini sağlamak için, bu kılavuzda açıklanan uygun bakım ve onarımı yapın. Kawasaki Motosikletleri hakkında daha ayrıntılı bilgi edinmek isteyenler için, herhangi bir yetkili Kawasaki motosiklet bayisinden satın alınabilecek bir Servis Kılavuzu mevcuttur. Servis Kılavuzu ayrıntılı sökme ve bakım bilgileri içerir. Kendi işlerini yapmayı planlayanlar elbette yetkin mekanikçiler olmalı ve Servis Kılavuzunda açıklanan özel aletlere sahip olmalıdır.

Bilgiye ihtiya duyduėunuzda bařvurabilmeniz iin bu Kullanım Kılavuzunu her zaman motosikletinizde bulundurun.

Bu kılavuz motosikletin kalıcı bir parası olarak dūřunūlmeli ve satıldıėında motosikletle birlikte kalmalıdır.

Tūm hakları saklıdır. Bu yayının hibir bōlūmū ōnceden yazılı iznimiz olmadan oėaltılamaz.

Bu yayın, basım sırasında mevcut olan en son bilgileri ierir. Ancak, gerek ūrūn ile bu kılavuzdaki resimler ve metin arasında kūuk farklılıklar olabilir.

Tüm ürünler önceden haber verilmeksizin veya yükümlölük altına girilmeksizin deęiřtirilebilir.  
[Kullanım Kılavuzu]

## **KAWASAKI MOTORS, LTD.**

© 2022 Kawasaki Motors, Ltd.

14 řubat 2022 (1)

10 řubat 2022 (1)



# İÇİNDEKİLER

GÜVENLİK BİLGİLERİ	13	GENEL BİLGİLER	24
Kullanım Kılavuzunu Okuyun	13	Spesifikasyonlar	24
Eğitim	13	Seri Numarası Konumları	28
Günlük Kontroller ve Periyodik Bakım	13	Etiketlerin Konumu	29
		Parçaların Konumu	38
Yükleme ve Aksesuar Bilgileri	14	Ölçüm Aletleri	41
Yolcu	15	Göstergeler	42
Bagaj ve Bavul	16	Hız Göstergesi/Takometre	48
Aksesuarlar	16	Soğutucu sıvı sıcaklık ölçer	49
Diğer Yükler	17	Ekran ayarları	50
Bir Kazaya Karşırsanız	17	Özellikler	56
Güvenli Çalışma	18	Anahtarlar	59
Karbon Monoksit Tehlikesi	18	Kontak Anahtarı/Direksiyon Kilidi	59
Yakıt İkmali	19	Sağ Gidon Anahtarları	61
Asla Uyuşturucu veya Alkol ile Sürmeyin	19	Sol Gidon Anahtarları	62
Koruyucu Donanım ve Kıyafetler	19	Yakıt	63
Güvenli Sürüş Teknikleri	20	Yakıt gereklilikleri	63
Yüksek Hızlı Çalışma için Ek Hususlar	22	Tankı doldurma	65
		Yan stand	68
		Koltuk	69

Depolama Bölümü	71	Gaz kelebeği kontrol sistemi	106
Bağlantı kancaları	72	Rölanti hızı	108
Kask kancası	72	Debriyaj	108
Alet kiti	73	Tahrik zinciri	110
Elektrikli aksesuar bağlantıları	74	Frenler	114
MOTOSİKLET NASIL SÜRÜLÜR	76	Fren ışığı anahtarları	117
Alıştırma	76	Süspansiyon sistemi	119
Motoru çalıştırma	77	Ön çatal	119
Hareket etme	79	Arka Amortisör	119
Vites değiştirme	80	Ayar tabloları	121
Fren yapma	81	Tekerlekler	122
ABS	82	Akü	126
Motoru durdurma	84	Sigortalar	131
Acil bir durumda motoru durdurma	84	Genel yağlama	132
Park etme	85	Temizlik	133
BAKIM VE AYAR	87	Genel önlemler	133
Günlük kontroller	89	Dikkat edilmesi gereken yerler	137
Periyodik bakım	92	Aracınızı yıkama	138
Motor yağı	96	EK	140
Soğutucu sıvı	100	Depolama	140
Hava filtresi	102	Problem Çözme	143
		Çevresel koruma	144

DFI Sistemi Diagnostik Konektör Yeri	145
Araç Veri Kayıtları	145
Olay Veri Kaydedici	147
BAKIM KAYDI	149

## **GÜVENLİK BİLGİLERİ**

### **Kullanım Kılavuzunu Okuyun**

Motosikletinizin kumandalarının doğru kullanımı, özellikleri, kabiliyetleri ve sınırlamaları hakkında tam bilgi sahibi olmak için sürüşten önce bu Kullanım Kılavuzunu dikkatlice okuyun. Bu kılavuz birçok güvenli sürüş ipucu sunmaktadır, ancak amacı motosikleti güvenli bir şekilde sürmek için gereken tüm teknik ve becerileri öğretmek değildir.

### **Eğitim**

Kawasaki, bu aracın tüm operatörlerinin güvenli motosiklet kullanımı için gerekli uygun beceri ve teknikleri öğrenmek için uygun bir motosiklet sürücüsü eğitim programını tamamlamalarını şiddetle tavsiye eder.

### **Günlük Kontroller ve Periyodik Bakım**

Motosikletinizin bakımını düzgün bir şekilde yapmanız ve güvenli sürüş koşullarında tutmanız önemlidir. Her sürüşten önce motosikletinizi inceleyin ve tüm periyodik bakımları yapın. Daha fazla bilgi için BAKIM VE AYAR bölümündeki Günlük Kontroller bölümüne ve Periyodik Bakım bölümüne bakın

### **UYARI:**

Bu kontrollerin yapılmaması veya çalıştırmadan önce bir sorunun giderilmemesi ciddi hasara veya kazaya neden olabilir. Çalıştırmadan önce daima günlük kontrolleri yapın.

Motosikletinize en son servis bilgileriyle bakım yapıldığından emin olmak için, periyodik

bakımın Kullanıcı El Kitabında belirtildiđi Őekilde yetkili bir Kawasaki Bayisi tarafından yapılması önerilir.

Herhangi bir düzensiz çalıŐma durumu fark ederseniz, motosikletinizi mümkün olan en kısa sürede yetkili bir Kawasaki bayisinde iyice kontrol ettirin.

## Yükleme ve Aksesuar Bilgileri

### UYARI

YanlıŐ yükleme, aksesuarların uygunsuz Őekilde takılması veya kullanılması ya da motosikletinizde deđiŐiklik yapılması güvenli olmayan sürüŐ koŐullarına neden olabilir. Motosikleti sürmeden önce, aŐırı yüklenmediđinden ve aŐađıdaki talimatlara uyduđunuzdan emin olun

### Maksimum Yük

Sürücünün, yolcunun, bagajım ve aksesuarların ađırlıđı 200 Kg (441 lb) aŐmamalıdır.

Orijinal Kawasaki Parçaları ve Aksesuarları haricinde, Kawasaki'nin aksesuarların tasarımı veya uygulaması üzerinde hiçbir kontrolü yoktur. Bazı durumlarda, aksesuarların yanlıŐ montajı veya kullanımı ya da motosiklet modifikasyonu, motosiklet garantisini geçersiz kılar; performansı, dengeyi ve güvenliđi olumsuz etkileyebilir ve hatta yasa dıŐı olabilir.

Aksesuarları seçerken ve kullanırken ve motosikleti yüklerken, kendi güvenliđinizden ve ilgili diđer kiŐilerin güvenliđinden kiŐisel olarak siz sorumlusunuz.

## NOT

Kawasaki Parçaları ve Aksesuarları, Kawasaki motosikletlerinde kullanılmak üzere özel olarak tasarlanmıştır. Tüm parçaların ve motosikletinize eklediğiniz aksesuarlar orijinal Kawasaki bileşenleri olmalıdır.

Bir motosiklet ağırlık ve aerodinamik kuvvetlerdeki değişikliklere karşı hassas olduğu için, yük, yolcu taşıırken ve/veya ek aksesuarların takılmasında azami dikkat göstermelisiniz. Aşağıdaki genel yönergeler, kararlarınızı verirken size yardımcı olmak için hazırlanmıştır.

## Yolcu

1. Asla birden fazla yolcu taşımayın.
2. Yolcu sadece ön koltukta oturmalıdır.
3. Herhangi bir yolcu, motosikletin kullanımını hakkında yeterince bilgi sahibi olmalıdır. Yolcu, viraj alma ve ani hareketler sırasında doğru pozisyon almayarak motosikletin kontrolünü etkileyebilir. Motosiklet hareket halindeyken yolcunun hareketsiz oturması ve motosikletin çalışmasına müdahale etmemesi önemlidir. Motosikletinizde hayvan taşımayın.
4. Yolcu ayaklıkları takılmadığı sürece yolcu taşımayın. Sürüşten önce herhangi bir yolcuya ayaklarını yolcu ayaklıkları üzerinde tutması ve operatöre veya tutunma rayına tutunması talimatını verin. Ayaklarıyla ayak pedallarına ulaşabilecek kadar uzun boylu olmayan bir yolcuyu taşımayın.

## Bagaj ve Bavul

1. Motosikletin ağırlık merkezi üzerindeki etkiyi azaltmak için tüm bagajlar mümkün olduğunca alçakta taşınmalıdır. Bagaj ağırlığı da motosikletin her iki tarafına eşit olarak dağıtılmalıdır. Motosikletin arka kısmının ötesine uzanan bagaj taşımaktan kaçının.
2. Bagaj güvenli bir şekilde bağlanmalıdır. Bagajın sağlam olduğundan emin olun Siz sürerken hareket etmemelidir. Bagaj güvenliğini mümkün olduğunca sık kontrol edin (motosiklet hareket halindeyken değil) ve gerektiği şekilde ayarlayın.
3. Bagaj rafında ağır veya hacimli eşyalar taşımayın. Hafif eşyalar için tasarlanmıştır ve aşırı yükleme, ağırlık dağılımındaki ve aerodinamik kuvvetlerdeki değişiklikler nedeniyle kullanımı etkileyebilir.

## Aksesuarlar

1. Motosikletin performansını düşürecek aksesuarlar takmayın veya bagaj taşımayın. Herhangi bir aydınlatma bileşenini, yol açıklığını, yatma kabiliyetini (yani yatma açısı), kumanda çalışmasını, tekerlek hareketini, ön çatal hareketini veya motosikletin çalışmasının diğer yönlerini olumsuz etkilemediğinizden emin olun,
2. Gidona veya ön çatala takılan ağırlık, direksiyon tertibatının kütesini artıracak ve güvenli olmayan bir sürüş durumuna neden olabilecektir.
3. Kaportalar, ön camlar, arkalıklar ve diğer büyük parçalar, sadece ağırlıkları nedeniyle değil, aynı zamanda motosiklet çalışırken bu yüzeylere etki eden aerodinamik kuvvet nedeniyle de motosikletin dengesini ve yol tutuşunu olumsuz yönde etkileme olasılığına sahiptir. Kötü tasarlanmış veya monte edilmiş öğeler güvenli

olmayan bir sr kouluna neden olabilir. Aksesuar arka stand adaptrlerini takmak iin salıncak kolunda pabular saėlanmıtır. Susturucunun veya salıncak kolunun hasar grmesini nlemek iin motosikleti srmeden veya zerine oturmadan nce arka stand adaptrlerini mutlaka ıkarın.

## Diėer Ykler

1. Bu motosiklet bir sepetle donatılmak veya herhangi bir rmork veya diėer araları ekmek iin kullanılmak zere tasarlanmamıtır. Kawasaki, motosikletler iin yan araba veya rmork retmez ve bu tr aksesuarların sr veya denge zerindeki etkilerini tahmin edemez, ancak sadece etkilerin olumsuz olabileceėi ve Kawasaki'nin motosikletin bu tr istenmeyen kullanımının sonuları iin sorumluluk kabul edemeyeceėi konusunda uyarabilir.

2. Ayrıca, bu tr aksesuarların kullanımından kaynaklanan motosiklet bileenleri zerindeki olumsuz etkiler garanti kapsamında giderilmeyecektir.

Bir Kazaya Karıırsanız

nce kendi gvenliėinizden emin olun. Herhangi bir yaralanmanın ciddiyetini belirleyin ve gerekirse acil yardım aėırın. Baka herhangi bir kii, ara veya mlk sz konusu olduėunda daima geerli yasa ve ynetmeliklere uyun.

nce motosikletinizin durumunu deėerlendirmeden sre devam etmeye alımayın. Sıvı sızıntısı olup olmadıėını kontrol edin, kritik somun ve civataları kontrol edin ve gidonları, kontrol kollarını, frenleri ve tekerlekleri hasar ve dzgn alıma aısından kontrol edin. Yava ve dikkatli srn. Motosikletiniz grnmeyen bir hasara uėramı



olabilir. Motosikletinizi mümkün olan en kısa sürede bir Kawasaki bayisine kontrol ettirin.

### Güvenli Çalışma

Aracın güvenli ve etkili bir şekilde çalışması için aşağıdakilere dikkatle uyulmalıdır

### Karbon Monoksit Tehlikesi

#### TEHLİKE

Egzoz gazı renksiz, kokusuz ve zehirli bir gaz olan karbon monoksit içerir. Karbon monoksitin solunması ciddi beyin hasarına veya ölüme neden olabilir. Motoru kapalı alanlarda ÇALIŞTIRMAYIN. Sadece iyi havalandırılmış bir alanda çalıştırın

### Yakıt ikmali

#### UYARI

Benzin son derece yanıcıdır ve belirli koşullar altında patlayıcı olabilir. Olası bir yangın veya patlamayı önlemek için kontak anahtarını kapatın. Sigara içmeyin. Alanın iyi havalandırıldığından ve herhangi bir alev veya kıvılcım kaynağından uzak olduğundan emin olun; buna pilot ışığı olan herhangi bir cihaz da dahildir.

Asla Uyuşturucu veya Alkol ile Sürmeyin

Alkol ve uyuřturucu muhakeme yeteneđinizi ve tepki sũrenizi zayıflatır. Motosiklet sũrmeden nce veya sũrerken asla alkol veya uyuřturucu kullanmayın.

## Koruyucu Donanım ve Kıyafetler

### Kask

Kawasaki, yasal bir zorunluluk olmasa bile hem operatrn hem de yolcunun DOT onaylı bir kask takmasını řiddetle tavsiye eder.

- Kaskınızın tam olarak oturduđundan ve dũzgn řekilde bađlandıđından emin olun.
- DOT gvenlik standartlarını karřılayan bir motosiklet kaskı seđin. Gerekirse motosiklet satıcınızdan size tavsiyede bulunmasını isteyin.

### Gz Koruması

Her zaman gz koruması kullanın. Kaskınızda vizr yoksa gzlk takın.

### Eldivenler

zellikle ařınmaya karřı elleriniz iin uygun korumaya sahip eldivenler giyin.

### Giysiler

Mmkn olduđunca vcudun her blm iin (gđs, omuzlar, sırt, dirsekler ve dizler vb.) koruyucuları olan binicilik kıyafetleri giyin veya bunlar iin koruyucular takın.

- Her zaman ařınmaya dayanıklı ve sizi sıcak tutan uzun kollu bir ceket ve uzun bir pantolon giyin.

- Hareket özgürlüğü sağlayan giysiler giyin.
- Motosikletinizin kontrollerini engelleyebilecek gevşek manşetleri veya diğer bağlantıları olan giysiler giymekten kaçının.
- Parlak, görünürlüğü yüksek giysiler giyin.

## Botlar

Düzgün oturan ve vites değiştirmeyi veya frenlemeyi engellemeyen uygun koruyucu botlar giyin.

## Güvenli Sürüş Teknikleri

### Ellerinizi Gidonun Üzerinde Tutun

Sürüş sırasında her zaman iki elinizi gidonda ve iki ayağınızı da ayak pedallarında tutun. Sürüş sırasında ellerinizi gidondan veya ayaklarınızı ayak peglerinden ayırmak tehlikeli olabilir. Bir elinizi veya ayağınızı bile çıkarırsanız, motosikleti kontrol etme yeteneğinizi azaltırsınız.

### Omuzunuzun Üzerinden Bakın

Şerit değiştirmeden önce, yolun açık olduğundan emin olmak için omuzunuzun üzerinden bakın. Yalnızca dikiz aynasına güvenmeyin; bir aracın mesafesini ve hızını yanlış değerlendirebilir veya hiç göremeyebilirsiniz.

### Hızlanın ve Yumuşak Fren Yapın

Genel olarak hareketleriniz yumuşak olmalıdır çünkü ani hızlanma, frenleme veya

dönüşler, özellikle ıslak koşullarda veya manevra kabiliyetinin azalacağı gevşek yol yüzeylerinde sürerken kontrol kaybına neden olabilir.

**Doğru Vites Hızlarını Seçin**

Dik yokuşları çıkarken, motora aşırı yüklenmek yerine yedek güç kalması için daha düşük bir vites geçin.

Hem Ön Hem de Arka Frenleri Kullanın Frenleri uygularken hem ön hem de arka frenleri kullanın. Ani frenleme için sadece bir frene basmak motosikletin kaymasına ve motorun kontrolünü kaybetmesine neden olabilir.

**Motor Frenini Kullanın**

Uzun yokuşlardan inerken, motorun yardımcı fren görevi görebilmesi için gazı kapatarak araç hızını kontrol etmeye yardımcı olun. Birincil frenleme için ön ve arka frenleri kullanın.

**Islak Koşullarda Sürüş**

Araç hızını kontrol etmek için gaza daha fazla, ön ve arka frenlere daha az güvenin. Çok hızlı hızlanma veya yavaşlama nedeniyle arka tekerleğin patinaj yapmasını önlemek için gaz kelebeği de akıllıca kullanılmalıdır.

Frenleme performansı ıslak koşullarda da azalır. Yavaş bir hızda dikkatlice sürün ve kurumalarına yardımcı olmak ve normal çalışma performansına geri döndürmek için frenleri birkaç kez uygulayın.

Pas ve korozyonu önlemek için ıslak havalarda sürüşten sonra tahrik zincirini yağlayın.

## İhtiyatlı Sürüş

Uygun hızda sürüş ve gereksiz yere hızlı ivmelenmeden kaçınmak sadece güvenlik ve düşük yakıt tüketimi için değil, aynı zamanda uzun araç ömrü ve daha sessiz çalışma için de önemlidir.

## Engebeli Yollarda Sürüş

Dikkatli olun, yavaşlayın ve daha iyi denge için yakıt deposunu dizlerinize kavrayın.

## Hızlanma

Başka bir aracı geçmek için hızlı ivmelenme gerektiğinde, gerekli gücü elde etmek için daha düşük bir vites geçin.

## Vites küçültme

Motor hasarını ve arka tekerleğin kilitlemesini önlemek için yüksek devirde vites küçültmeyin.

## Gereksiz Dokumadan Kaçının

Gereksiz savrulma hem sürücünün hem de diğer sürücülerin güvenliğini tehlikeye atar.

## Yüksek Hızda Kullanım için Ek Hususlar

### UYARI

Bir motosikletin yüksek hızlardaki kullanım özellikleri, yasal otoyol hızlarında aşına olduğunuz özelliklerden farklı olabilir. Yeterli eğitim almadığınız ve gerekli becerilere sahip olmadığınız sürece yüksek hızda çalışmaya kalkışmayın.

Halka açık yollarda yüksek hızlarda kullanmayın.

## Frenler

Özellikle yüksek hızda çalışma sırasında frenlerin önemi fazla vurgulanamaz. Doğru ayarlandıklarını ve düzgün çalıştıklarını kontrol edin.

## Direksiyon

Direksiyondaki gevşeklik kontrol kaybına neden olabilir. Gidonun serbestçe döndüğünü ancak boşluk olmadığını kontrol edin.

## Lastikler

Yüksek hızda çalışma lastikleri zorlar ve iyi lastikler güvenli sürüş için çok önemlidir. Genel durumlarını inceleyin, uygun basınçta şişirin ve tekerlek balansını kontrol edin.

## Yakıt

Yüksek hızda çalışma sırasında yüksek yakıt tüketimi için yeterli yakıt bulundurun.

## Motor Yağı

Motorun tutukluk yapmasını ve bunun sonucunda kontrol kaybını önlemek için, yağ seviyesinin üst seviye çizgisinde olduğundan emin olun.

## Soğutma sıvısı

Aşırı ısınmayı önlemek için, soğutma sıvısı seviyesinin üst seviye çizgisinde olduğunu kontrol edin.

## Elektrikli Ekipman

Far, kuyruk/fren lambası, dönüş sinyalleri, korna, vb. tümünün düzgün çalıştığından emin olun.

## Çeşitli

Tüm somun ve cıvataların sıkı olduğundan ve güvenlikle ilgili tüm parçaların iyi durumda olduğundan emin olun.

## GENEL BİLGİLER

Minimum beygir gücü	33.4 kW (61 PS) @10.000 r/dak (rpm)
Maksimum tork	37.0 N.m (3.8 kgf.m, 27 ft.lb) @8000 r/dak (rpm)
Minimum Dönüş Yarıçapı	2.5 m (8.2 inç)

## BOYUTLAR

Toplam Uzunluk	1.990 mm (78.35 inç)
Toplam Genişlik	710 mm (28.0 inç)
Toplam Yükseklik	1120 mm (44.09 inç)
Dingil Mesafesi	1370 mm (53.94 inç)
Yol Açıklığı	140 mm (5.51 inç)
Boş Kütle	168 kg (370 lb)

## MOTOR

Tip	DOHC, 2 silindirli, 4 zamanlı, sıvı soğutmalı
Deplasman	399 cm <sup>3</sup> (24.3 cu in.)
Delik × Strok	70.0 × 51.8 mm (2.76 × 2.04 inç)
Sıkıştırma Oranı	11.5:1
Çalıştırma Sistemi	Elektrikli marş
Silindir Numaralandırma Yöntemi	Soldan sağa, 1-2
Ateşleme Sırası	1-2
Yakıt Sistemi	FI (Yakıt Enjeksiyonu)
Ateşleme Sistemi	Akü ve bobin (transistörlü ateşleme)



Ateşleme Zamanlaması (Elektronik olarak gelişmiş)	10.0° BTDC @8.400 dev/dak (rpm) 42.0° BTDC@5000 dev/dak (rpm)
Buji: Tip	NGK LMAR9G
Boşluk	0.7- 0,8 mm (0,028- 0.031 inç)
Yağlama Sistemi	Cebri yağlama (yarı kuru karter)
Motor Yağı: Tip	API SG, SH, SJ, SL veya SM ile JASO MA, MA1 veya MA2
Viskozite	SAE 10W-40
Kapasite	2,3 L (2,4 US qt)
Soğutma Sıvısı Kapasitesi	1,2 L (1,4 US qt)

## TRANSMİSYON

Şanzıman Tipi	6 vitesli, sabit ağ, geri vites
Debriyaj Tipi	Islak, çok diskli
Sürüş Sistemi	Zincir tahriki
Birincil Redüksiyon Oranı	2.219 (71/32)
Son Redüksiyon Oranı	2.929 (41/14)
Toplam Sürüş Oranı	6.738 (Üst vites)
Dişli Oranı:	
1.	2.929 (41/14)
2.	2.056 (37/18)
3.	1.619 (34/21)
4.	1.333 (32/24)
5.	1.154 (30/26)
6.	1.037 (28/27)

## ŞASI

Kaster		24.7°
İz		92 mm (3.6 inç)
Lastik Boyutu:	Ön	110/70ZR17 M/C 54H
Arka		150/60ZR17 M/C 66H
Jant Boyutu:	Ön	17M/C × MT3.00
Arka		17M/C × MT4.00
Yakıt Deposu Kapasitesi		14 L (3,7 US gal)
Fren Hidroliği:	Ön	DOT3 veya 4
Arka		DOT4

## EKTRİKLİ EKİPMAN

Akü		12 V 8.6 Ah (10 HR)
Far:	Uzun Far	LED
	Kısa Far	LED
City Light		LED
Fren/Kuyruk Lambası		LED
Dönüş Sinyal Lambası	Ön	12 V 10 W (WY10W)
	Arka	12 V 10 W (WY10W)
Plaka Işıđı		12 V 5 W (W5W)

LED (Işık Yayan Diyot) ışığının herhangi bir elemanı yanmazsa bile, yetkili bir Kawasaki bayisine danışın.

Teknik özellikler önceden haber verilmeksizin değiştirilebilir.

## Seri Numarası Konumları

Motosikleti tescil ettirmek için motor ve şasi seri numaraları kullanılır. Bunlar, makinenizi aynı model tipindeki diğerlerinden ayırmanın tek yoludur. Bu seri numaralarına parça siparişi verirken satıcınız tarafından ihtiyaç duyulabilir. Hırsızlık durumunda, soruşturma makamları her iki numaranın yanı sıra model tipine ve makinenizin tanımlanmasına yardımcı olabilecek herhangi bir özelliğine de ihtiyaç duyacaktır.

### Motor No.

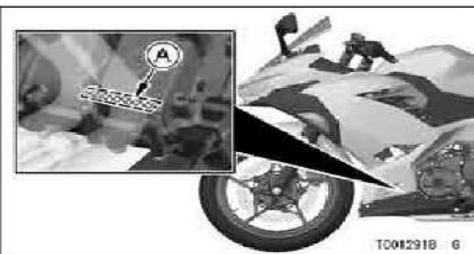

A. Motor Numarası

### Şasi No.



A. Şasi Numarası

## Etiketlerin Lokasyonları

Aracınızda bulunan tüm uyarı etiketleri burada tekrarlanmıştır. Aracınızdaki etiketleri okuyun ve iyice anlayın. Sizin ve aracınızı kullanabilecek diğer kişilerin güvenliği için önemli bilgiler içerirler. Bu nedenle, tüm uyarı etiketlerinin aracınızda gösterilen yerlerde olması çok önemlidir. Herhangi bir etiket eksik, hasarlı veya yıpranmışsa, Kawasaki yetkili satıcınızdan yenisini alın ve doğru konuma takın.

### NOT

Bu bölümdeki örnek uyarı etiketlerinde, sizin ve bayinizin doğru değişimi elde etmenize yardımcı olacak parça numaraları bulunmaktadır.

O Şekilde gri renkte gösterilen modele özgü veriler için asıl araç etiketine bakın.

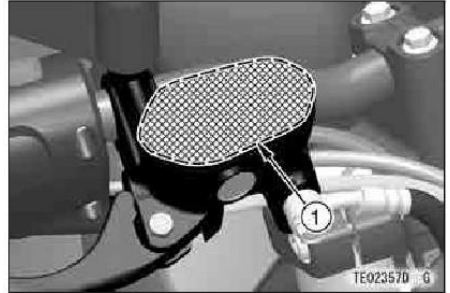

1. Fren sıvısı (ön)

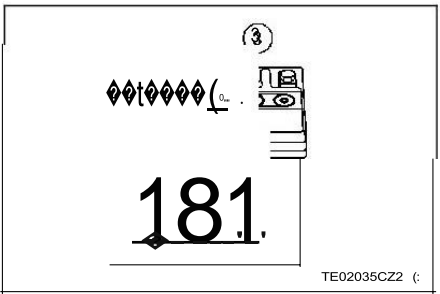
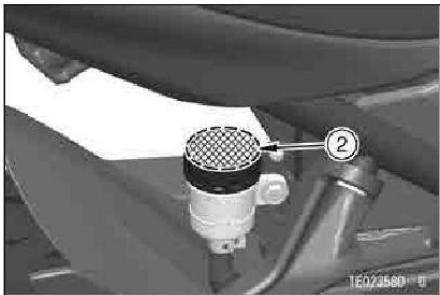

2. Fran sıvısı (arka)
3. Akü zehir/tehlike
4. Arka amortisör uyarısı

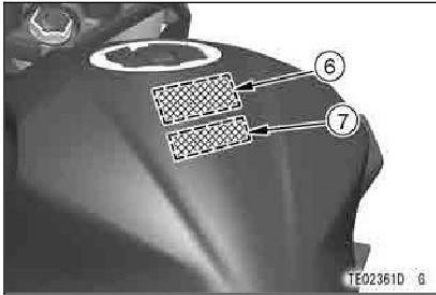
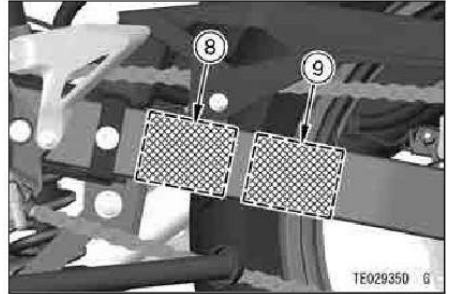
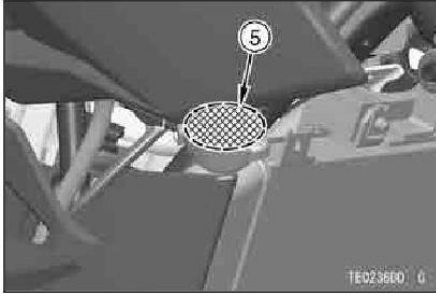

5. Radyatör kapağı tehlikesi
6. Yakıt bildiirmi
7. Yakıt kimliği
8. Önemli tahrik zinciri bilgisi
9. Lastik ve yük verisi

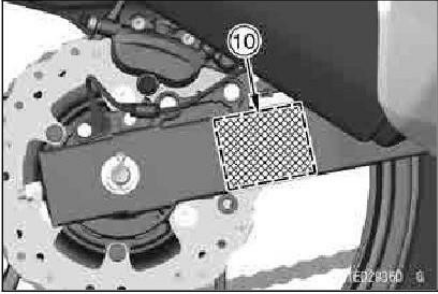

10. Gürültü testi bilgisi

1)



TE03982E S

2)

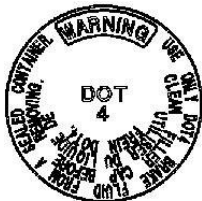

TE03879DN C

3)

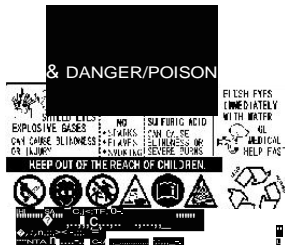

lci3b080 S



4)

<b>,A.UYARI</b>
This unit contains high pressure, nitrogen gas Mishand in case of explosion ID number is incinerated, punctured or open.
<b>A</b> AVERTISSEMENT
Cette unité contient de l'azote à haute pression. Une manipulation incorrecte peut entraîner d'explosion. Il ne pas briser ni perfore, ouvrir.
<b>A!</b>
<b>!!!</b> <i>It is very important to read the manual carefully.</i> !!! <i>It is very important to read the manual carefully.</i> ● <i>Do not open, pierce, or heat the unit.</i>

5)

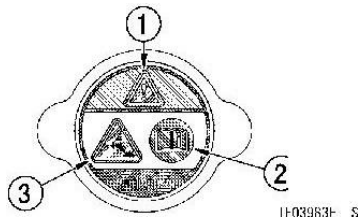

1. Güvenlik alarm sembolü
2. Kullanım kılavuzunu okuyun, bkz. sayfa 13
3. Sıcakken asla açmayın

6)

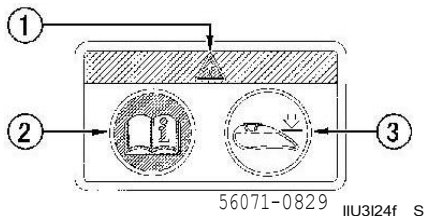

1. Güvenlik alarm sembolü
2. Kullanım kılavuzunu okuyun, bkz. sayfa 13
3. Yakıt seviyesi, bkz. sayfa 65

7)

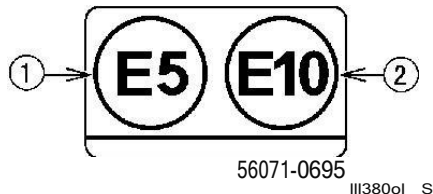

Yukarıdaki sembollerden herhangi biriyle tanımlanan yakıtı kullanın.

1. Hacimce %5'e kadar etanol içeren benzin
2. Hacimce %10'a kadar etanol içeren benzin

Bkz. sayfa 64.

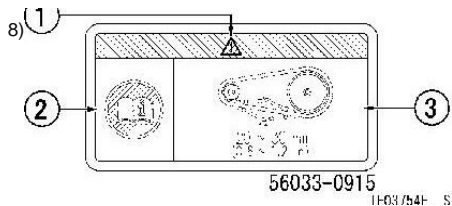

1. Güvenlik alarm sembolü
2. Kullanım kılavuzunu okuyun, bkz. sayfa 13
3. Tahrik zinciri gevşekliği bkz. sayfa 113

9)

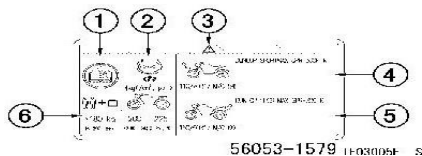

1. Kullanım kılavuzunu okuyun, bkz. sayfa 13
2. Lastik basıncı, bkz. sayfa 122
3. Güvenlik alarm sembolü
4. Ön lastik ebadı ve üretimi, bkz. sayfa 125
5. Arka lastik ebadı ve üretimi, bkz. sayfa 125
6. Maksimum yük, bkz. sayfa 14

10)

KAWASAKI MOTORS, LTD.

Stationary Noise Test Information

dB(A)       $\text{min}^{-1}$

Acceleration Test Information

gear      m

km/h      dB(A)

1E03330F S

## Parçaların yerleri

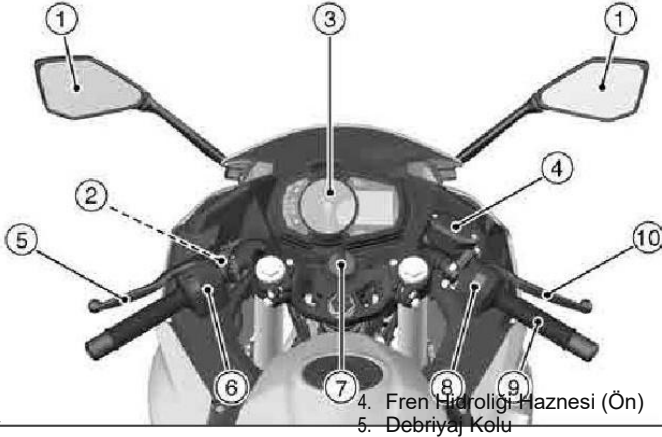

1. Dikiz Aynaları
2. Marş Kilitleme Anahtarı
3. Sayaç Aleti

4. Fren Hidroliği Haznesi (Ön)
5. Debriyaj Kolu

6. Sol Gidon Anahtarları
7. Kontak Anahtarı/Direksiyon Kilidi
8. Sağ Gidon Anahtarları
9. Gaz Kelebeđi Kavraması
10. Ön Fren Kolu

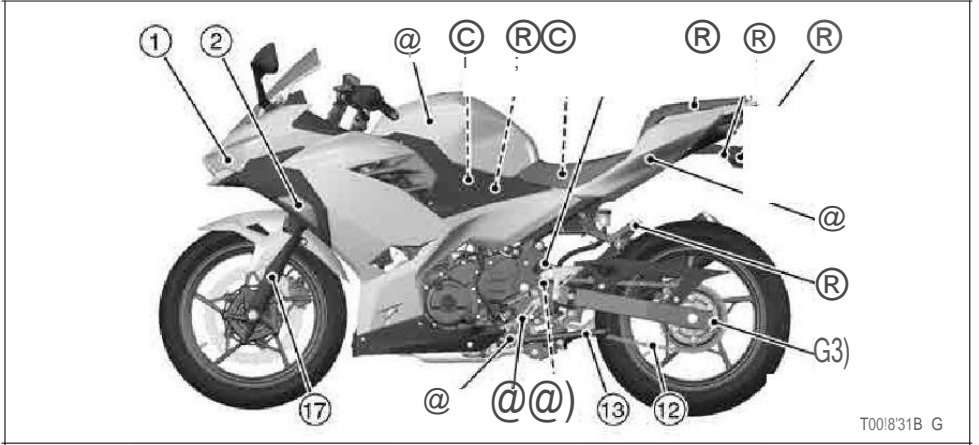

T001831B G

- |                     |                            |                        |
|---------------------|----------------------------|------------------------|
| 1. Far              | 7. Yay Ön Yük Ayarlayıcısı | 13. Yan Stand          |
| 2. Dönüş Sinyali    | 8. Yolcu Koltuğu           | 14. Arka Amortisör     |
| İşıkları            | 9. Bağlantı Kancaları      | 15. Vites Pedalı       |
| 3. Yakıt Deposu     | 10. Koltuk Kilidi          | 16. Yan Stand Anahtarı |
| 4. Hava Temizleyici | 11. Zincir Ayarlayıcı      | 17. Ön Çatal           |
| 5. Sigorta Kutuları | 12. Tahrik Zinciri         |                        |
| 6. Sürücü Koltuğu   |                            |                        |

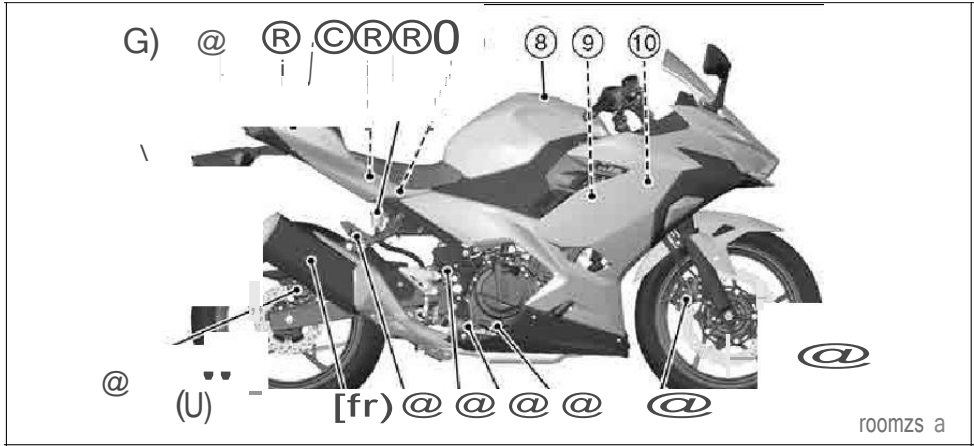

1. Plaka Işıđı
2. Fren/Kuyruk Lambası
3. Kask Kancaları
4. Koltuk Kayışı
5. Alet Kiti
6. Fren Hidroliđi Haznesi (Arka)

7. Akü
8. Yakıt Deposu Kapađı
9. Bujiler
10. Sođutma Sıvısı Yedek Deposu
11. Fren Diskleri
12. Fren Kaliperleri

13. Yađ Seviyesi Kontrolü
14. Fren Pedalı
15. Arka Fren Lambası Anahtarı
16. Arka Ayak Pedalı
17. Susturucu



# Ölçüm aletleri

- Kilometre sayacı
- Yol Ölçer A/B
- Mevcut Kilometre/Ortalama Kilometre/Yolculuk Aralığı Saat

Kontak anahtarı açıldığında, tüm LCD işlevleri birkaç saniye boyunca gösterilir, ardından çok işlevli sayaç çalışma moduna döner



1. Takometre
2. Üğmesi
3. Üğmesi
4. li Sayaç
5. stergesi
6. stergesi
7. stergesi
8. stergesi
9. stergesi
10. stergesi
11. li Ekran

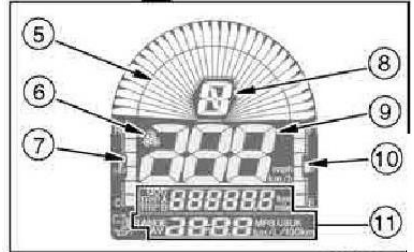

## Göstergeler

1. Sola Dönüş Sinyali Göstergesi (Yeşil)
2. Uyarı Göstergesi (Kırmızı)
3. Motor Uyarı Göstergesi (Sarı)
4. Uzun Far Göstergesi (Mavi)
5. Yakıt Seviyesi Uyarı Göstergesi
6. Sağa Dönüş Sinyali Göstergesi (Yeşil)
7. Boş Vites Göstergesi (Yeşil)
8. ABS Göstergesi (Sarı)
9. Akü Uyarı Göstergesi
10. Soğutma Sıvısı Sıcaklık Uyarı Göstergesi
11. Yağ Basıncı Uyarı Göstergesi

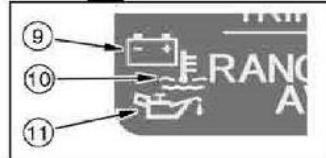

## Gösterge ilk çalışma

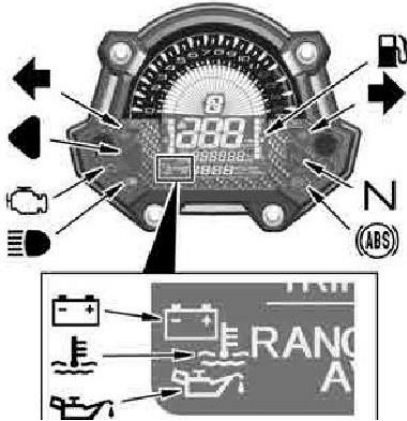

*Kontak anahtarı açıldığında, tüm göstergeler tabloda gösterildiği gibi açılır/kapanır. Herhangi bir gösterge gösterildiği gibi çalışmazsa, yetkili bir Kawasaki bayisi tarafından kontrol edilmesini sağlayın.*

ON	i	'®	Göstergeler
<input type="checkbox"/>	<input type="checkbox"/>	<input type="checkbox"/>	N 0-
<input type="checkbox"/>	<input type="checkbox"/>	•	"c,-1 ◀ a
<input type="checkbox"/>	'	'	de t:!!
•	•	•	+ +

AÇIK: Kontak anahtarı açıldığında.

: Birkaç saniye sonra

: Motor çalıştığında.



: Yanar.





■ : Söner.

\* : Motosiklet hareket etmeye başladıktan kısa bir süre sonra söner.

## Uyarı Göstergeleri Yandıđında veya Yanıp Söndüđünde

Uyarı göstergeleri görüldüđünde, aracın işleviyle ilgili bir sorun olabilir. Aracı güvenli bir yerde durdurduktan sonra tablodaki işlemleri uygulayın.

Gösterge	Durum	Faaliyetler
	AÇIK	Akü voltajı 11,0 V'den düşük veya 16,0 V'den yüksekse bu göstergeler yanar. Voltaj 11,0 V'den düşükse aküyü şarj edin. Sorun çözülmezse, yetkili bir Kawasaki bayisine başvurun.
	AÇIK	Motosiklet çalışırken soğutucu sıvı göstergesi çok yükseğe çıkarsa bu gösterge görülür. Motoru durdurun ve motor soğuduktan sonra yedek depodaki soğutma sıvısı seviyesini kontrol edin. Soğutma sıvısı miktarı yetersizse, yedek depoya soğutma sıvısı ekleyin. Yetkili bir Kawasaki bayisine başvurun.
	AÇIK	Bu göstergeler, yağ basıncı çok düşük olduğunda veya motor çalışmıyorken kontak anahtarı açıldığında yanar. Motor devri rölantinin üzerindeyken bu göstergeler yanarsa, motoru derhal durdurun ve motor yağı seviyesini kontrol edin. Motor yağı miktarı yeterli değilse, motor yağı ekleyin. Yağ seviyesi iyi ise, yetkili bir Kawasaki bayisine başvurun.





Gösterge	Durum	Faaliyetler
	AÇIK	DFI sistemi arızalı. Yetkili bir Kawasaki bayisine başvurun.
	Yanıp söner (en düşük segmentle)	Yaklaşık 2,9 L (0,77 US gal) kullanılabilir yakıt kaldığında çok işlevli ekranda en düşük segment ve yakıt seviyesi uyarı göstergesi yanıp söner. En erken fırsatta yakıt doldurun. Araç yan sehpadaysa, uyarı göstergesi depodaki yakıt miktarını tahmin edemez.
	Yanıp söner (Tüm segmentlerle)	Yakıt seviyesi uyarı sistemi arızalı. Yetkili bir Kawasaki bayisi ile iletişime geçin.
	AÇIK	ABS göstergesi aşağıdaki özel koşullar altında yanabilir*1. Bu gösterge görünürse, önce kontak anahtarını kapatın ve sonra tekrar açın ve motosikleti sürün. ABS göstergesi daha sonra sönmelidir. Eğer sönmese, ABS arızalanmış olabilir. ABS çalışmaz ancak geleneksel frenler çalışır. Yetkili bir Kawasaki bayisine başvurun.

“””

\*1: ABS göstergesi yanabilir:

- Bozuk bir yolda sürekli sürüşten sonra.
  - Motor, stand kaldırılmış ve şanzıman takılı durumdayken çalıştırıldığında,
  - ve arka tekerlek döner.
  - Ön tekerleğin yerden ayrılmasına neden olacak kadar ani hızlanıldığında.
  - ABS güçlü bir elektrik parazitine maruz kaldığında.
  - Lastik basıncı anormal olduğunda. Lastik basıncını ayarlayın.
  - Standart ebatan farklı ebatla bir lastik kullanıldığında. Standart ebat ile değiştirin.
- Lastik deforme olduğunda. Lastiği değiştirin.

## Diğer Göstergeler

Göstergeler	Durum
	Dönüş sinyali anahtarı sola itildiğinde, bu gösterge yanıp söner.
	Far uzun huzmede iken, bu gösterge yanar.
	Dönüş sinyali anahtarı sağa itildiğinde, bu gösterge yanıp söner.
	Şanzıman boştayken bu gösterge yanar.

## Hız göstergesi/Takometre

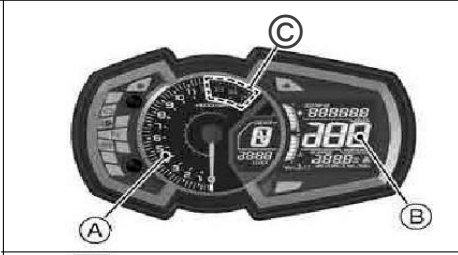

- A. Takometre
- B. Hız göstergesi
- C. Kırmızı hat

### **Hız göstergesi**

Hız göstergesi dijitaldir ve km/s

veya mph olarak ayarlanabilir. Sürüşten önce birim ayarının (km/h veya mph) doğru şekilde görüntülendiğinden emin olun.

Ekran Ayarı bölümündeki Birim Ayarı kısmına bakın.

### **Takometre**

Takometre, motor devrini dakika başına devir (r/dak, rpm) cinsinden gösterir.

### **DİKKAT**

**Motor devri kırmızı bölgeye girecek kadar düşürülmemelidir; kırmızı bölgede çalışma motora aşırı yük bindirir ve ciddi motor hasarına neden olabilir.**

Kontak anahtarı açıldığında,



takometre ibresi anlık olarak minimum deęerden maksimum deęere geęer, ardından alıřmasını kontrol etmek iin minimum deęere geri dner. Takometre doęru alıřmıyorsa, yetkili bir Kawasaki Bayisi tarafından kontrol edilmesini saęlayın.

## Soğutucu sıvı göstergesi

Soğutma sıvısı sıcaklık göstergesi, görüntülenen segment sayısına göre motor soğutma sıvısının sıcaklığını gösterir.

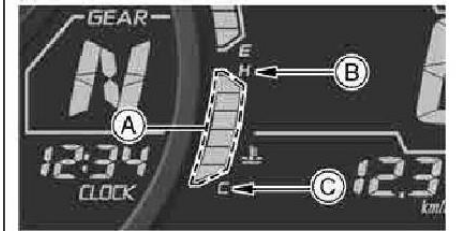

TG02831lt G

- A. Segment
- B. H (Sıcak)
- C. C (Soğuk)

Soğutma sıvısı sıcaklığı çok yükselirse, tüm segmentler yanar ve uyarı göstergesi ile soğutma sıvısı sıcaklığı uyarı göstergesi yanar.

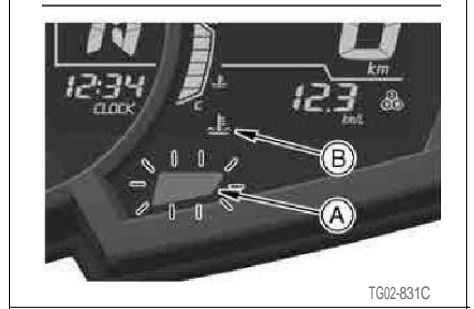

TG02-831C

- A. Uyarı göstergesi (kırmızı)
- B. Soğutucu sıvı uyarı göstergesi

## **DİKKAT**

Uyarı göstergesi ve soğutma suyu sıcaklığı uyarı göstergesi yanarsa motoru durdurun. Motorun uzun süre çalışması, aşırı ısınma nedeniyle ciddi motor hasarına neden olacaktır.

## **Ekran Ayarı**

---

### **Çok işlevli ekran**

<b>UYARI</b>		
<b>Güvenlik</b>	<b>için,</b>	<b>motosikleti</b>
<b>sürerken</b>	<b>sayaç</b>	<b>düğmelerini</b>
<b>kullanmayın.</b>		

- Ekran modlarını seçmek için sol sayaç düğmesine basın. Ekran modları aşağıdaki sırayla değiştirilebilir.

### **NOT**

- Çok işlevli ekran, ünite modu ayarına bağlı olarak üniteye devre dışı bırakılır.

- Akü yeniden bağlandığında, sayaç Ekranı varsayılan olarak odometreye ayarlanır.

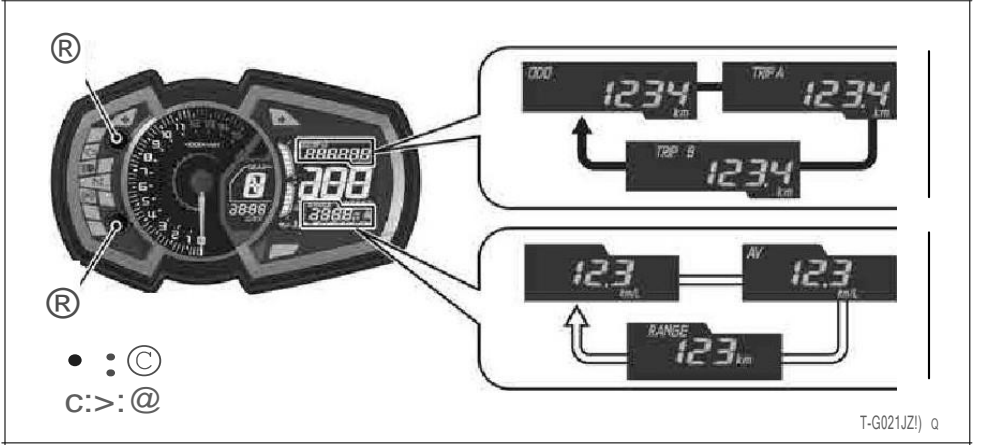

- A. Üst sayaç düğmesi
- B. Alt sayaç düğmesi
- C. Üst sayaç düğmesine basınca akış
- D. Alt sayaç düğmesine basınca akış

## Odometre

Kilometre sayacı toplam mesafeyi gösterir. Bu sayaç sıfırlanamaz.

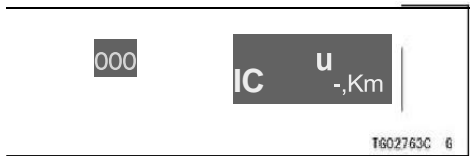

### NOT

*O Rakamlar 999999'a geldiğinde, ekran durdurulur ve kilitletir..*

## Yol ölçer



Yol ölçeri sıfırlamak:

- Yol ölçer A veya B'yi seçmek için sol sayaç düğmesine basın
- Sol sayaç düğmesini itin ve ekran 0.0'a gelinceye kadar tutun.

### NOT

Sürüş sırasında yol ölçer 9999,9 değerine ulaştığında, sayaç 0,0 değerine sıfırlanır ve saymaya devam eder.

## Güncel kilometre

Güncel kilometre göstergesi her 4 saniyede bir yenilenir.

## NOT

○ *Kontak anahtarı açıldığında, sayısal değer ".....-.-" gösterir. Birkaç saniyelik sürüşten sonra sayısal değer görüntülenir.*

### Ortalama kilometre

Bu ekran modu, sıfırlamadan itibaren ortalama yakıt tüketimini gösterir. Ortalama kilometre göstergesi her 5 saniyede bir yenilenir.



TG02IMC G

## NOT

○ *Akü bağlantısı kesildiğinde, ortalama kilometre "-" değerine sıfırlanır. Ortalama kilometreyi sıfırladıktan sonra, araç 100 m (328 ft) yol kat edene kadar sayısal değer görüntülenmez.*

### Seyir menzili

Bu ekran seyir menzilini sayısal değerle gösterir ve yakıt deposunda kalan yakıtla göre seyir menzilini belirtir. Bu seyir menzili göstergesi her 20 saniyede bir yenilenir.

- Ortalama kilometre nasıl sıfırlanır:
- Sağ sayaç düğmesine basın ve ortalama kilometre değerleri "--.-" olarak sıfırlanana kadar basılı tutun.

## NOT

- Yakıt seviyesi uyarı göstergesi yanıp sönmeye başladıktan sonra yakıt seviyesi çok düşerse seyir menzili değeri artık gösterilmez.
- Seyir menzili değeri göstergesini kurtarmak için en azından yakıt seviyesi uyarı göstergelerinin yanıp sönmeyi durdurması için gereken seviyeye kadar yakıt ekleyin. Yakıt seviyesi düşükken seyir menzili hala görüntülenebilir, ancak yakıt seviyesi uyarı göstergesinin yanıp sönmelerini durdurmak için yeterli yakıt eklenene kadar doğru olmayacaktır .

## Unit Setting

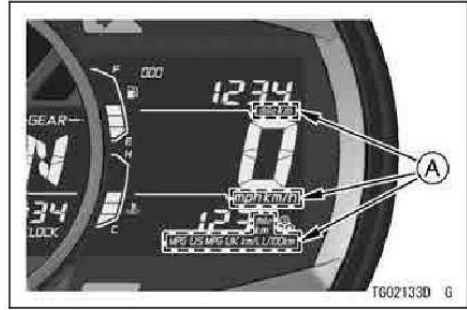

A. Birimler

- Kilometre sayacını çok fonksiyonlu ekranda görüntüleyin.
- Sayaç gösterge birimlerini seçmek için üst sayaç düğmesine basarken alt sayaç düğmesine basın. Gösterge birimleri aşağıdaki sırayla değiştirilebilir.



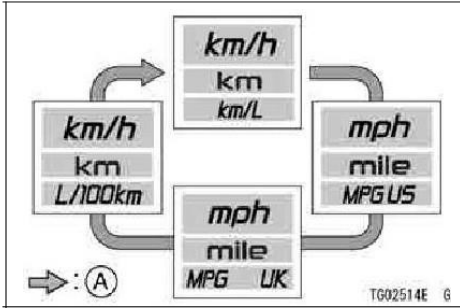

### A. Üst sayaç düğmesi tutulurken alt sayaç düğmesine basınca akış

#### Saat

Saati ayarlamak için:

- Üst ve alt sayaç düğmelerine basın ve hem saat hem de dakika göstergeleri yanıp sönene kadar basılı tutun.
- Alt sayaç düğmesine basın ve "12h" veya "24h" görüntülenene kadar basılı tutun.

- "12h" veya "24h" olarak ayarlamak için üst sayaç düğmesine basın.
  - Saat veya dakika hanelerini seçmek için alt sayaç düğmesine basın.
  - Sadece saat veya dakika hanelerini seçmek için üst sayaç düğmesine basın.
  - Saat ayarını bitirmek için, her iki saat de ayarlandığında üst sayaç düğmesine basın. saat ve dakika rakamları yanıp söner..

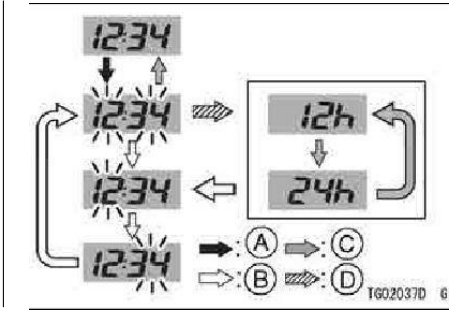

- A. Üst ve alt sayaç düğmelerini basılı tutarken akış
- B. Alt sayaç düğmesine basıldığında akış
- C. Üst sayaç düğmesine basıldığında akış
- D. Alt me ter düğmesine basarken ve basılı tutarken akış

### NOT

Akü bağlantısı kesildiğinde, saat 1:00'e sıfırlanır ("24h" display: 13:00) ve akü bağlandığında tekrar çalışmaya başlar.

## Özellikler

### ***Ekonomik sürüş göstergesi***

Motosikleti verimli bir şekilde sürerken, uygun yakıt tüketimini göstermek için çok işlevli göstergede ekonomik sürüş göstergesi görünür. Ekonomik sürüş göstergesinin izlenmesi sürücünün yakıt verimliliğini en üst düzeye çıkarmasına yardımcı olabilir.



A. Ekonomik sürüş göstergesi

## UYARI

Önünüzdeki yolu gözlemlememek, ağır yaralanma veya ölümlü sonuçlanan bir kaza olasılığını artırır. Görüşünüzü sürekli olarak ekonomik sürüş göstergesine odaklamayın.

### ***YAkıt GÖstergesi***

Yakıt deposundaki yakıt, görüntülenen segment sayısı ile gösterilir.

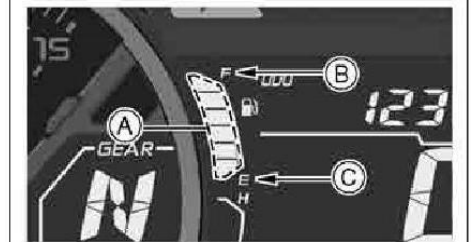

T0021340 o

- A. Segment
- B. F (Dolu)
- C. E (Boş)

## NOT

*o Yakıt deposu dolu olduğunda, tüm segmentler görüntülenir. Depodaki yakıt seviyesi düştükçe, segmentler F'den (dolu) E'ye (boş) doğru birer birer kaybolur.*

*Yakıt seviyesi uyarı göstergesi ve en düşük segment yanıp söndüğünde, bu bölümdeki Göstergeler kısmında "Uyarı Göstergeleri Yandığında veya Yanıp Söndüğünde" kısmına bakın*

### **Vites pozisyon göstergesi**

Bu ekran, şanzıman vites değiştirdiğinde karşılık gelen vites konumunu gösterir. Şanzıman vites değiştirdikçe, ilgili vites konumu (1. - 6.) bu ekranda gösterilir. Şanzıman boştayken, "N" görüntülenir ve boş göstergesi yanar.

1	Şanzıman 1. viteste olduğunda, "1" görüntülenir.
2	Şanzıman 2. viteste olduğunda, "2" görüntülenir.
3	Şanzıman 3. viteste olduğunda, "3" görüntülenir.
4	Şanzıman 4. viteste olduğunda, "4" görüntülenir.
5	Şanzıman 5. viteste olduğunda, "5" görüntülenir.
6	Şanzıman 6. viteste olduğunda, "6" görüntülenir.

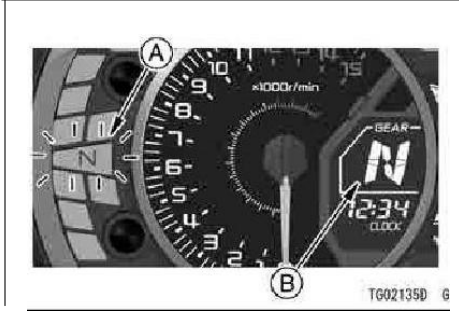

A. Boş göstergesi (yeşil)

B. Vites pozisyon göstergesi

## NOT

*Çok işlevli göstergedeki vites konumu göstergesi -'....\_' şeklinde yanıp sönüyorsa, şanzımanın vitesi düzgün değiştirilmemiştir. Şanzımanın vitesini değiştirdiğinizden emin olun.*

## Anahtarlar

Bir kopyasını yaptırmak için anahtar numarasına veya yedek anahtara ihtiyacınız olacaktır.

Tüm anahtarlar kaybolursa, kontak anahtarını ve bu anahtarla çalıştırılan diğer tüm kilitleri değiştirmeniz gerekecektir.

İlave yedek anahtarlar için Kawasaki bayinize başvurun.

## Kontak anahtarı/Direksiyon kilidi

Bu üç konumlu, anahtarla çalıştırılan bir anahtardır.

Anahtar "KAPALI" veya "KİLİTLİ" konumdayken çıkarılabilir.

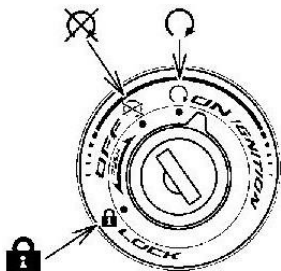

TG04293B S

Kilitlemek için:

1. Gidonu tamamen sola doğru çevirin.
2. Anahtarı "OFF" konumunda aşağı itin ve "LOCK" konumuna çevirin ".



TGM22JB S

**AÇIK**  
0

Motor çalışabilir.  
Tüm elektrikli ekipman kullanılabilir.  
Anahtar çıkartılamaz.

**KAPALI**  
r-}

Motor kapalı.  
Elektrikli ekipman kapalı.  
Anahtar çıkarılabilir.

**KİLİTLİ**

Direksiyon kilitli.  
Motor kapalı.  
Elektrik donanımı kapalı.  
Anahtar çıkarılabilir..

## UYARI

Motosikleti sürerken kontak anahtarının "OFF" konumuna getirilmesi tüm elektrik sistemini (kafa lambası, fren lambası, sinyal lambası, vb.) kapatır ve motor durur, bu da ciddi yaralanma veya ölüme sonuçlanabilecek bir kazaya neden olabilir. Motosikleti sürerken kontak anahtarını asla çalıştırmayın; sadece motosiklet dururken çalıştırın.

## NOTE

*Kontak anahtarı "ON" konumundayken far, kuyruk, şehir ve plaka lambaları yanar.  
o Kontak anahtarını motor dururken uzun süre "ON" konumunda bırakmayın, aksi takdirde akü tamamen boşalabilir.*

## Sağ gidon anahtarları

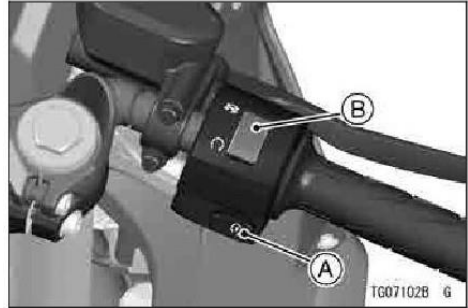

- A. Marş anahtarı  
B. Motor stop anahtarı

## Marş anahtarı

Çalıştırma talimatları için MOTOSİKLET NASIL SÜRÜLÜR bölümündeki Motorun Çalıştırılması kısmına bakın.

## Sol gidon anahtarı

### **Motor stop anahtarı**

Acil bir durumda motoru durdurmak için, motor durdurma düğmesini konumuna getirin.

Normalde, motosikletin çalışması için motor durdurma düğmesinin o konumunda olması gerekir.

### **NOT**

- Normalde motoru durdurmak için kontak anahtarı kullanılmalıdır.
- Motor durdurma anahtarı motoru durdurursa da, tüm elektrik devrelerini kapatmaz ve sonunda akü boşalır.

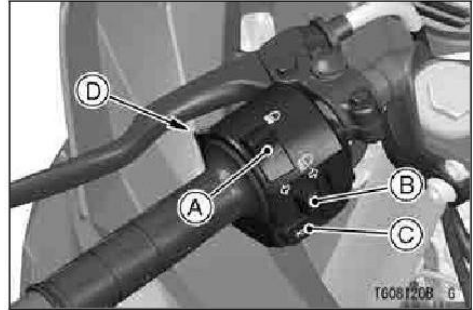

- A. Dimmer Anahtarı
- B. Dönüş sinyal anahtarı
- C. Korna düğmesi
- D. Geçiş düğmesi

### **Dimmer Anahtarı**

Dimmer anahtarı ile uzun veya kısa far seçilebilir.

Uzun far... (Sayaç Aletleri bölümündeki Göstergeler kısmına bakın)



Kısa far... (tek ışık yanar)

## NOT

*Far açıkken far merceğini herhangi bir şeyin örtmesine izin vermeyin. Örtülürse, far merceğinde ısı birikerek merceğin renginin bozulmasına veya erimesine ve merceği örten nesnenin hasar görmesine neden olabilir.*

### **Dönüş sinyali anahtarı**

Dönüş sinyali düğmesi sola ( <:=> ) veya sağa ( ¢ ) çevrildiğinde, dönüş sinyali yanar ve dönüş sinyali göstergesi yanıp söner. Dönüş sinyalini iptal etmek için, düğmeyi içeri itin.

### **Korna Düğmesi "="**

Korna düğmesine basıldığında korna çalar.

### **Geçiş Düğmesi**

Uzun far sadece geçiş düğmesine basıldığında yanar.

## Fuel

### &WARNING

**Gasoline is extremely flammable and can be explosive under certain conditions, creating the potential for serious burns. Turn the ignition switch off.**

**Do not smoke.**

**Make sure the area is well ventilated and free from any source of flame or sparks; this includes any appliance with a pilot light.**

## Yakıt

### UYARI

**Benzin son derece yanıcıdır ve belirli koşullar altında patlayıcı olabilir ve ciddi yanıklara yol açabilir. Kontak anahtarını kapatın. Sigara içmeyin.**

**Alanın iyi havalandırıldığından ve herhangi bir alev veya kıvılcım kaynağından uzak olduğundan emin olun; buna pilot ışığı olan herhangi bir cihaz da dahildir.**

Kawasaki tarafından belirtilen minimum oktan değerinden daha düşük bir oktan değerine sahip benzini asla kullanmayın.

Bir benzinin oktan derecesi, patlamaya veya "vuruntuya" karşı direncinin bir ölçüsüdür. Bir benzinin oktan derecesini tanımlamak için yaygın olarak kullanılan terim Araştırma Oktan Sayısıdır (RON).

### ***DİKKAT***

**Katalitik konvertörü tahrip edeceğinden kurşunlu benzin kullanmayın.**

## Yakıt gereklilikleri

Kawasaki motorunuz yalnızca aşağıda gösterilen minimum oktan değerine sahip kurşunsuz benzin kullanmak üzere tasarlanmıştır. Ciddi motor arızalarını önlemek için

## ***DİKKAT***

**Motorda "vuruntu" veya "karıncalanma" meydana gelirse, daha yüksek oktanlı farklı bir marka benzin kullanın. Bu durumun devam etmesine izin verilirse ciddi motor hasarına yol açabilir. Gaz hattı kalitesi önemlidir. Düşük kaliteli veya standart endüstri spesifikasyonlarını karşılamayan yakıtlar tatmin edici olmayan performansla neden olabilir. Kalitesiz veya tavsiye edilmeyen yakıt kullanımından kaynaklanan çalışma sorunları garantiniz kapsamında olmayabilir.**

### ***Yakıt tipi ve oktan değeri***

Etanol hacmi %10'dan fazla olmayan ve oktan değeri tabloda gösterilene eşit veya daha yüksek olan temiz, taze kurşunsuz benzin kullanın.

Yakıt tipi	Kurşunsuz benzin
Etanol içeriği	E10 veya daha az
Minimum Oktan değeri	Araştırma Oktan Sayısı (RON) 91

## ***DİKKAT***

**Bu araçta E10 yakıtı\* için belirtilenden daha fazla etanol veya diğer oksi- genatlar içeren yakıt kullanmayın. Motor ve yakıt sisteminde hasar veya motor çalıştırma ve/veya performans sorunları uygun olmayan yakıt kullanımından kaynaklanabilir.**

\* E10, Avrupa mevzuatında belirtildiği şekilde %10'a kadar etanol içeren yakıt anlamına gelir.

### *Tank ikmali*

Yakıtın kirlenmemesi için depoyu yağmurda veya yoğun toz esen yerlerde doldurmaktan kaçının.

## **UYARI**

Benzin son derece yanıcıdır ve belirli koşullar altında patlayıcı olabilir, ciddi yanıklara yol açabilir. Kontak anahtarını kapatın. Sigara içmeyin.

Alanın iyi havalandırıldığından ve herhangi bir alev veya kıvılcım kaynağından uzak olduğundan emin olun; buna pilot ışığı olan herhangi bir cihaz da dahildir. Depoyu asla tamamen tepesine kadar doldurmayın.

Depo tamamen doldurulursa, ısı yakıtın genişmesine ve depo kapağındaki havalandırma deliklerinden taşmasına neden olabilir.

Yakıt doldurduktan sonra, depo kapağının sıkıca kapatıldığından emin olun.

Yakıt deposuna benzin dökülürse, hemen silin.

## DİKKAT

Depoyu asla yakıt seviyesi doldurma ağzına yükselecek şekilde doldurmayın. Depo aşırı doldurulursa, ısı yakıtın genleşmesine ve Evaporatif Emisyon Kontrol Sistemine akmasına neden olarak zor çalıştırma, motorda duraksama ve emisyon düzenlemelerine uyumsuzluğa yol açabilir..

- Anahtar deliği kapağını açın.
- Kontak anahtarını yakıt deposu kapağına takın.
- Yakıt deposu kapağını aşağı iterken anahtar saat yönünde çevirin.

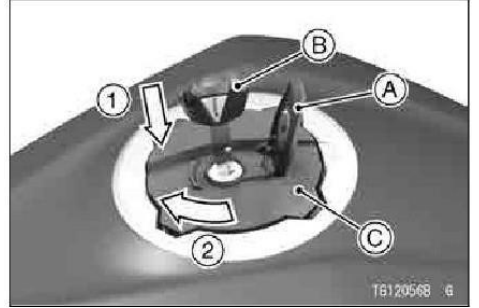

- A. Anahtar deliği kapağı  
B. Kontak anahtarı  
C. Yakıt tankı kapağı

- Yakıt tankı kapağını açın.
- Yakıt ekleyin.

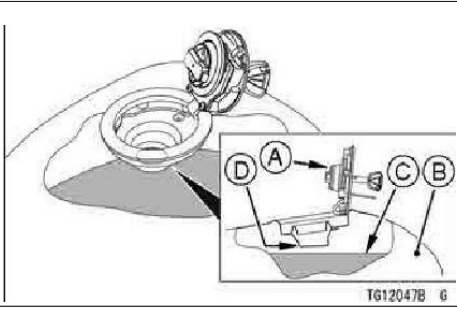

- A. Tank kapağı  
B. Yakıt tankı  
C. Üst seviye  
D. Doldurma Boynunun Altı (Maksimum Yakıt Seviyesi)

### NOT

- Gösterilen maksimum yakıt seviyesini aşmayın..
- Anahtar takılıken yakıt deposu kapağını yerine itin.

- Anahtar saatin tersi yönünde döndürülerek çıkartılabilir.
- Anahtar deliği kapağını kapatın.

### **DİKKAT**

**Depoyu asla tamamen tepesine kadar doldurmayın.**

**Depo tamamen doldurulursa, ısı yakıtın genişmesine ve depo kapağındaki havalandırma deliklerinden taşmasına neden olabilir.**

**Yakıt doldurduktan sonra depo kapağı sıkıca kapatılmıştır.**

**Yakıt deposuna benzin dökülürse, hemen silin.**

### NOT

- Yakıt deposu kapağı anahtar takılı olmadan kapatılamaz ve kapak düzgün bir şekilde kilitlenmedikçe anahtar çıkarılamaz.

- *Kapađı kapatmak için anahtarı itmeyin, aksi takdirde kapak kilitlenemez.*

## **Yan stand**

Motosikleti hareket ettirmeden önce daima standı tamamen yukarı kaldırın. Motosiklet vitesteyken ve yan stand aşağıdayken debriyaj bırakılırsa motor otomatik olarak duracaktır.

### **NOT**

*Yan standı kullanırken gidonu sola doğru çevirin.*

*Yan standın aşağıda olduğundan emin olun.*

*Motosikleti terk etmeden önce iyice temizleyin.*

*Motosiklet yan standdayken üzerine oturmayın.*

## **Koltuklar**

Koltuklar, önce yolcu koltuđu sonra da sürücü koltuđu içeri sokularak çıkarılabilir.

### **Yolcu koltuđunun çıkarılması**

- Kontak anahtarını koltuk kilidine sokun.
- Anahtarı saat yönünde çevirirken yolcu koltuđunun ön kısmını yukarı kaldırın.
- Yolcu koltuđunu servis için çıkartın.
- Kontak anahtarını çıkartın.

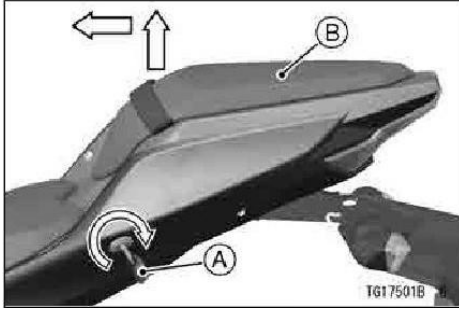

- A. Kontak anahtarı  
B. Yolcu koltuğu

### ***Yolcu koltuğu kurulumu***

- Yolcu koltuğunun arkasındaki kancaları çerçevenin yuvalarına yerleştirin.
- Yolcu koltuğunun ön tarafındaki koltuk kilidi çıkıntısını mandal deliğine yerleştirin.
- Kilit klik sesi çıkarana kadar yolcu koltuğunun ön kısmını aşağı itin.

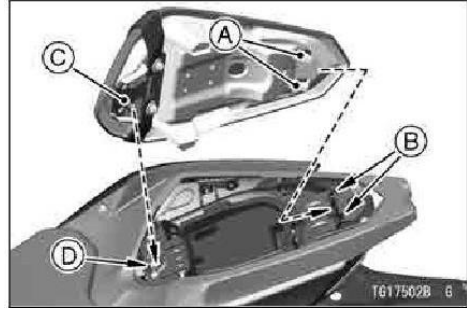

- A. Kancalar  
B. Yuvalar  
C. Koltuk kilit projeksiyonu  
D. Mandal deliği

- Güvenli bir şekilde kilitlendiklerinden emin olmak için yolcu koltuğunun ön ve arka uçlarını yukarı çekin.

### ***Sürücü Koltuğunun Sökülmesi***

- Yolcu koltuğunu sökün (bkz. Yolcu Koltuğunun Sökülmesi).



- Sürücü koltuğunun arka parçasını  
Yukarı kaldırın bu sırada kabloyu  
Arkaya doğru itin..
- Sürücü koltuğunu geriye doğru  
çıkartın.

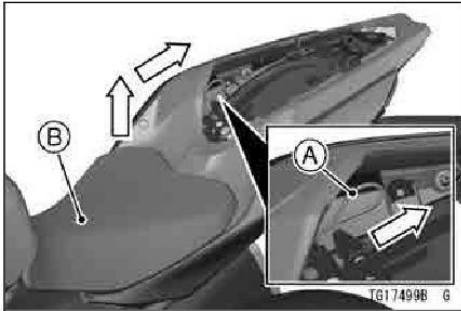

A. Koltuk kilit kablosu  
B. Sürücü koltuğu

### ***Sürücü koltuğu kurulumu***

- Sürücü koltuğunun ön tarafındaki  
kancaları yakıt deposu braketinin  
altına yerleştirin.

- Koltuk mandalını sürücü koltuğunun  
arkasında bulunan mandal deliğine itin.
- Kilit klik sesi çıkarana kadar sürücü  
koltuğunun arka kısmını aşağı itin.

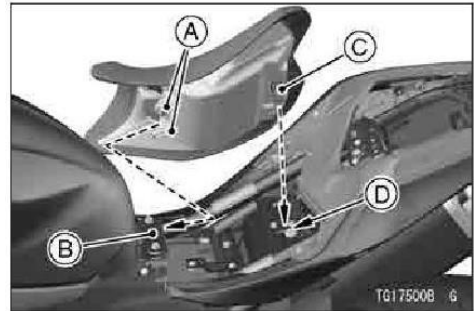

A. Kancalar  
B. Yakıt tankı braket  
C. Koltuk mandalı  
D. Mandal deliği

- Güvenli bir şekilde kilitlendiklerinden  
emin olmak için sürücü koltuğunun  
ön ve arka uçlarını yukarı çekin.

- Yolcu koltuğunu takın (bkz. Yolcu Koltuğunun Takılması).

## Depo bölgesi

Saklama bölgesi yolcu koltuğunun altına yerleştirilmiştir.

- Bölme kapağını açmak için tırnağı çekin.

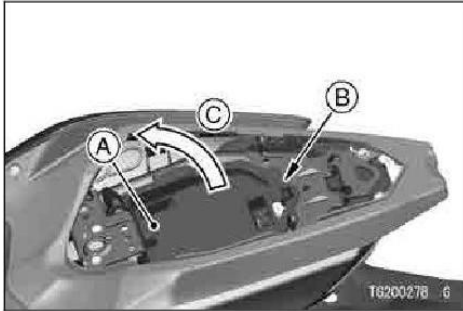

- A. Bölme kapağı
- B. Tab
- C. Açık

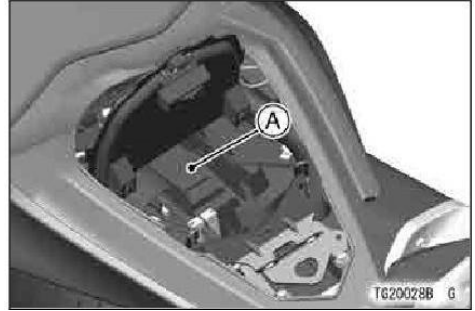

A. Depo bölgesi

## Bağlantı kancaları

Hafif yükleri koltuğa sabitlerken bağlantı kancalarını kullanın.





A. Bağlantı kancaları

## Kask kancaları

Kasklar, yolcu koltuğunun altına yerleştirilmiş kask kancaları kullanılarak motosiklete sabitlenebilir.

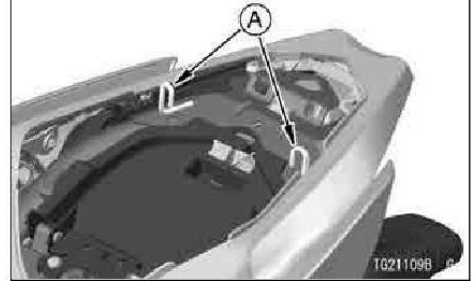

A. Kask kancaları

## UYARI

**Kancalara takılı kasklarla sürüş, operatörün dikkatini dağıtarak veya aracın normal çalışmasını engelleyerek bir kazaya neden olabilir. Motosikleti kancalara takılı kasklarla sürmeyin.**

## Alet kiti

Alet kiti sürücü koltuğunun altında bulunur.

Alet setini orijinal yerinde saklayın.  
Alet takımını hant ile sıkıca tutun

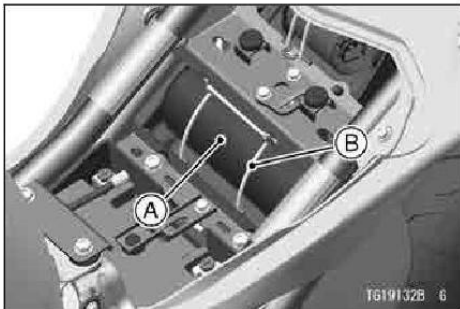

## Dikiz aynaları

### *Dikiz Aynası Ayarı*

- Tertibatın sadece ayna kısmını hafifçe hareket ettirerek dikiz aynasını ayarlayın.
- Aynayı hareket ettirerek arka görüş sağlanamıyorsa, lastik körüğü yukarı kaydırın ve üst altıgen alanı gevşetin ve dayanağı elle döndürün.

### **NOT**

- Üst altıgen alan (kilit somunu) sol el dişlerine sahiptir.
- Üst altıgen alanı (kilit somunu) sıkın.

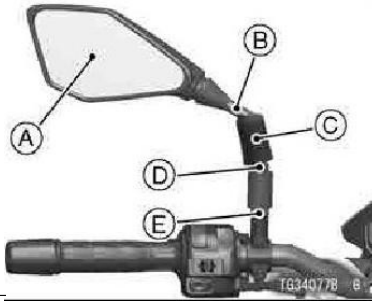

- A. Dikiz aynası
- B. Destek
- C. Lastik kap
- D. Üst altıgen alan
- E. Alt altıgen alan

## Elektrikli aksesuar bağlantıları

Akünün elektrik gücü, elektrikli aksesuar konektörleri aracılığıyla kullanılabilir.

### NOT

Bazı modellerde elektrikli aksesuar konektörlerini kullanmak için bir röle gerekir.

o Elektrikli aksesuar bağlantısı konektörlere bağlama işlemi yetkili bir Kawasaki bayisi tarafından yapılmalıdır..





**B. Aksesuar bağlantıları (Bölme kapağının altındamen)**

Aksesuar bağlantısı		Sigorta değeri	Maksimum yük
A	Aksesuar için	5A	25W
B	Aksesuar için		

## ***DİKKAT***

Belirtilenden daha yüksek değerde bir sigorta takmayın. Bu aksesuar devresine maksimum yükü aşan bir yük bağlamayın, aksi takdirde motor çalışırken bile akü boşalabilir.



# MOTOSİKLET NASIL SÜRÜLÜR

## Deneme

Gidilen mesafe	Maksimum motor hızı
0 ~ 200 km (0 ~ 150 mil)	4 000 r/min (rpm)
200 – 350 km (150 – 250 mil)	6 000 r/min (rpm)
350 ~ 1 000 km (250 ~ 600 mile)	İlımlı sürüş

Motosikletin kullanıldığı ilk 1000 km (600 mil) alıştırma dönemi olarak belirlenmiştir. Motosiklet bu dönemde dikkatli kullanılmazsa, birkaç bin

kilometre sonra "alıřtırılmıř" bir  
motosiklet yerine "bozulmuř" bir  
motosiklete sahip olabilirsiniz.

Alıřtırma donemi boyunca ařařıdaki  
kurallara uyulmalıdır.

Tablo, alıřtırma doneminde onerilen  
maksimum motor devrini  
gostermektedir.

### **NOT**

Kamuya aık yollarda alıřırken,  
maksimum hızı trafik yasası sınırlarının  
altında tutun.

Motor zaten sıcak olsa bile,  
alıřtırdıktan hemen sonra motoru  
hareket ettirmeyin veya yarıřtırmayın.  
Motoru iki veya u dakika rolantide  
alıřtırarak yaęın tum motor paralarına  
iřlemesini saęlayın.



- Şanzıman boştayken motorla yarışmayın.



## UYARI

**Yeni lastikler kaygandır ve kontrol kaybına ve yaralanmaya neden olabilir. Normal lastik çekişini sağlamak için 160 km'lik (100 mil) bir alıştırma süresi gereklidir. Alıştırma sırasında ani ve maksimum frenleme ve hızlanmadan ve sert virajlardan kaçınınız.**

Yukarıdakilere ek olarak, 1 000 km'de (600 mil) araç sahibinin ilk bakım servisini yetkili bir Kawasaki bayisine yaptırmayı son derece önemlidir.

## Motoru başlatın

- Motor stop anahtarının AÇIK pozisyonunda olduğunu kontrol edin.

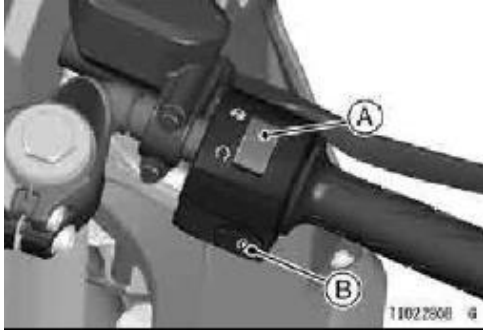

**A. Motor stop anahtarı**

**B. Marş anahtarı**

Kontak anahtarını "ON" konumuna getirin. Şanzımanın nötr konumda olduğundan emin olun..

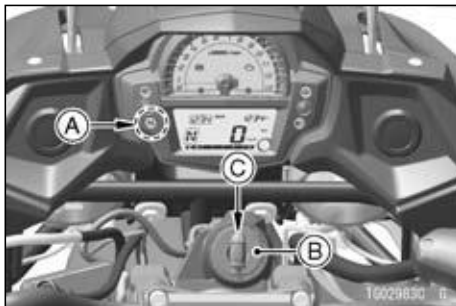

- A. Boşta göstergesi (Yeşil)  
B. Kontak anahtarı  
C. ON Pozisyonu

## NOT

*Motor soğukken, hızlı rölanti sistemi motorun rölanti devrini otomatik olarak yükseltir. Bu sırada Gaz kelebeğini gereksiz yere çalıştırırsanız motor UYARI göstergesi ( ) yanabilir.*

- *Motosiklet, motosikletin düşmesi durumunda motorun otomatik olarak durmasına neden olan bir araç düşüş sensörü ile donatılmıştır. Sağa döndükten sonra Motosikleti çalıştırmadan önce kontak anahtarını önce "OFF" (KAPALI), sonra tekrar "ON" (AÇIK) konumuna getirin.*
- *Gaz kolunu tutmadan, motoru çalıştırmak için marş düğmesine basın*

## **DİKKAT**

- **Marş motorunu sürekli olarak 5 saniyeden fazla çalıştırmayın, aksi takdirde marş motoru aşırı ısınır ve akü gücü geçici olarak düşer. Marş motorunun soğuması ve akü gücünün düzelmesi için her çalıştırma arasında 15 saniye bekleyin.**

## NOT

Motosiklet bir marş kilitleme anahtarı ile donatılmıştır. Bu anahtar, şanzıman vitesteyken motorun çalışmaması için tasarlanmıştır ve yan stand aşağıdadır. Ancak, debriyaj kolu çekilir ve yan stand tamamen yukarı kaldırılırsa motor çalıştırılabilir.



- A. Debriyaj kolu
- B. Kontak kilit anahtarı

## DİKKAT

**Motorun 5 dakikadan daha uzun süre rölantide çalışmasına izin vermeyin, aksi takdirde motor aşırı ısınabilir ve hasar görebilir.**

## Harekete geçme

Yan standın yukarıda olduğunu kontrol edin. Debriyaj kolunu çekin.

1. vitese geçin.

Gazı biraz açın ve debriyaj kolunu çok yavaşça bırakmaya başlayın.

Debriyaj devreye girmeye başladığında, gazı biraz daha açarak motora stop etmesini önleyecek kadar yakıt verin.

## NOT

○ *Motosiklet bir yan stand anahtarı ile donatılmıştır. Bu şalter, motorun*

*çalışmaması için işaretlenmiştir.  
şanzıman viteste ve yan stand  
aşağıdaysa çalıştırın.*

## Vites değiştirme

- Debriyaj kolunu çekerken gaz kelebeğini kapatın.
- Bir sonraki yüksek veya düşük vitese geçin.

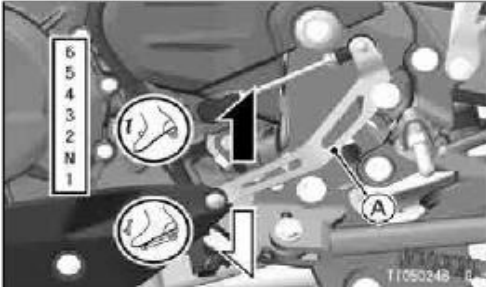

A. Değişirme pedalı

Debriyaj kolunu tekrar bırakırken gaz kelebeğini kısmen açın



**UYARI**

**Yüksek hızda daha düşük bir vitese geçmek motor devrinin aşırı artmasına neden olarak motora zarar verebilir ve ayrıca arka tekerleğin patinaj yapmasına ve bir kazaya neden olabilir. Vites küçültme, tabloda gösterilen her vites için araç hızlarının altında yapılmalıdır.**



## NOT

- *Şanzıman pozitif bir nötr bulucu ile donatılmıştır. Ne zaman motosiklet hareketsiz dururken, şanzıman 1. vitesten boşa geçirilemez. Pozitif boş vites bulucuyu kullanmak için, 1. vitese geçin ve hareketsiz dururken vites pedalını yukarı kaldırın. Şanzıman sadece boşa geçecektir.*

## Fren yapma

Motorun motosikleti yavaşlatmaya yardımcı olması için debriyajı takılı bırakarak (vites değiştirirken hariç) gazı tamamen kapatın.

Her seferinde bir vites küçültün, böylece tam olarak durduğunuzda 1.

viteste olursunuz.

Dururken, her zaman her iki frene de aynı anda basın. Normalde ön fren arkadan biraz daha fazla uygulanmalıdır. Motorun durmasını önlemek için gerektiğinde vitesi küçültün veya debriyajı tamamen ayırın. Frenleri asla kilitlemeyin, aksi takdirde lastiklerin patinaj yapmasına neden olursunuz. Bir virajı dönerken, hiç fren yapmamak daha iyidir. Viraja girmeden önce hızınızı azaltın.

Acil frenleme için vites küçültmeyi dikkate almayın ve patinaj yapmadan mümkün olduğunca sert fren uygulamaya konsantre olun.

ABS ile donatılmış motosikletlerde bile, viraj alma sırasında frenleme tekerlek kaymasına neden olabilir. Bir köşeyi dönerken, frenlemeyi şu şekilde sınırlamak daha iyidir her iki frene de hafifçe basmak ya da hiç fren yapmamak. Viraja girmeden önce

hızınızı azaltın.



A. Ön fren kolu

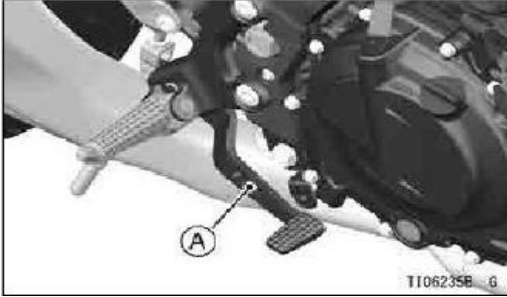

A. Arka fren pedali

## ABS

ABS, düz yolda giderken frene sert bir şekilde basıldığında tekerleklerin kilitlemesini önlemeye yardımcı olmak için tasarlanmıştır. ABS fren kuvvetini otomatik olarak düzenler. Aralıklı olarak kavrama kuvveti ve frenleme kuvveti kazanmak tekerleklerin kilitlemesini önlemeye yardımcı olur ve durma sırasında

dengeli direksiyon kontrolü sağlar.

Fren kontrol fonksiyonu geleneksel bir motosikletle aynıdır. Fren kolu ön fren için, fren pedali ise arka fren için kullanılır. ABS, tekerlek kilitlemesini önleyerek durma sırasında denge sağlasa da, aşağıdaki özellikleri unutmayın:

Freni etkili bir şekilde uygulamak için, ön fren kolunu ve arka fren pedalını aynı anda geleneksel motosiklet fren sistemiyle aynı şekilde kullanın.

ABS, olumsuz yol koşullarını, yanlış karar vermeyi veya frenlerin yanlış uygulanmasını telafi edemez. ABS ile donatılmamış motosikletlerde olduğu gibi aynı özeni göstermelisiniz. ABS fren mesafesini kısaltmak için tasarlanmamıştır. Gevşek, engebeli veya yokuş aşağı yüzeylerde, ABS'li bir motosikletin durma mesafesi ABS'siz eşdeğer bir motosikletinkinden daha uzun olabilir. Bu tür alanlarda özel dikkat gösterin. ABS, düz bir çizgide fren yaparken

tekerlek kilitlemesini önlemeye yardımcı olur, ancak viraj alırken frenlemenin neden olabileceği tekerlek kaymasını kontrol edemez. Bir virajı dönerken, frenlemeyi her iki frenin hafifçe uygulanmasıyla sınırlandırmak veya hiç fren yapmamak daha iyidir. Viraja girmeden önce hızınızı azaltın. Geleneksel fren sisteminde olduğu gibi, aşırı ani frenleme tekerleklerin kilitlemesine neden olarak motosikletin kontrolünü zorlaştırabilir. Frenleme sırasında ABS arka tekerleğin kalkmasını engelleme.

### UYARI

**ABS sürücüyü olası tüm tehlikelerden koruyamaz ve güvenli sürüş uygulamalarının yerini tutmaz. ABS sisteminin nasıl çalıştığının ve sınırlamalarının farkında olun. Hava, yol yüzeyi ve trafik koşulları için uygun hızlarda ve şekilde sürüş yapmak sürücünün sorumluluğundadır..**

ABS'ye entegre bilgisayarlar araç hızı ile tekerlek hızını karşılaştırır. Tavsiye edilmeyen lastikler tekerlek hızını etkileyebileceğinden, bilgisayarların kafasını karıştırabilir ve bu da fren mesafesini uzatabilir.

## UYARI

Tavsiye edilmeyen lastiklerin kullanılması ABS'nin arızalanmasına ve fren mesafesinin uzamasına neden olabilir. Sürücü sonuç olarak bir kaza geçirebilir. Her zaman bu motosiklet için önerilen standart lastikleri kullanın.

## NOT

- *WABS çalışırken, fren kolunda veya pedalında bir titreşim hissedebilirsiniz. Bu normaldir. Fren uygulamaya ara vermeniz gerekmez.*
- *ABS şu hızlarda çalışmaz yaklaşık 5 km/saat (3,1 mph) veya altında.*
- *Akü boşalmışsa ABS çalışmaz. Yeterince şarj edilmemiş bir akü ile sürüş yaparken, ABS çalışmayabilir. Pili saklayın "Akü Bakımı" bölümüne göre iyi*

*durumda olmalıdır.*

## Motoru durdurma

- Gaz kelebeğini tamamen kapatın. Şanzımanı boşa alın. Kontak anahtarını "OFF" konumuna getirin.
- Motosikleti yan stand ile sağlam ve düz bir yüzeyde destekleyin.
- Direksiyonu kilitleyin.

## Acil Durumda Motosikleti Durdurma

Kawasaki Motosikletiniz size optimum güvenlik ve konfor sağlamak üzere tasarlanmış ve üretilmiştir. Bununla birlikte, Kawasaki'nin güvenlik mühendisliği ve işçiliğinden tam olarak faydalanmak için, sahibi ve kullanıcısı olarak motosikletinizin bakımını düzgün bir şekilde yapmanız ve çalışmasını iyice öğrenmeniz çok önemlidir. Yanlış bakım, gaz kelebeği arızası olarak bilinen tehlikeli bir durum yaratabilir. Gaz

kelebeđi arızasının en yaygın iki nedeni Őunlardır:

1. YanlıŐ bakım yapılmıŐ veya tıkanmıŐ bir hava filtresi, kir ve tozun gaz kelebeđi gvdesine girmesine ve gaz kelebeđinin aık kalmasına neden olabilir.

2. Hava filtresinin ıkarılması sırasında, kirin yakıt enjeksiyon sistemine girmesine ve sıkıŐmasına izin verilir.

Gaz kelebeđi arızası gibi acil bir durumda, aracınız frenlere basılarak ve debriyaj boŐa alınarak durdurulabilir. Bu durdurma prosedr baŐlatıldıktan sonra, motoru durdurmak iin motor durdurma dđmesi kullanılabilir motoru durdurun. Motor durdurma anahtarı kullanılıyorsa, motosikleti durdurduktan sonra kontak anahtarını kapatın.

**Park etme**

## **UYARI**

**Aracı yanıcı maddelerin yakınında alıŐtırmak veya park etmek yangına neden olabilir ve maddi hasara veya ciddi yaralanmalara yol aabilir.**

**Aracınızı uzun veya kuru otların veya diđer yanıcı maddelerin susturucu veya egzoz borusu ile temas edebileceđi bir alanda rlantide alıŐtırmayın veya park etmeyin.**

## UYARI

**Motor ve egzoz sistemi normal çalışma sırasında aşırı derecede ısınır ve ciddi yanıklara neden olabilir.**

**Çalışma sırasında veya motoru durdurduktan sonra asla sıcak bir motora, egzoz borusuna veya susturucuya dokunmayın.**

- Vitesi boşa alın ve kontak anahtarını "OFF" konumuna getirin. Motosikleti
- yan stand ile sağlam ve düz bir yüzeyde destekleyin.

## ***DİKKAT***

**Yumuşak veya dik eğimli bir yüzeye park etmeyin, aksi takdirde motosiklet düşebilir.**

Bir garajın veya başka bir yapının içine park ediyorsanız, iyi havalandırıldığından emin olun. Hırsızlığı önlemek için direksiyonu kilitleyin.

ve motosiklet herhangi bir alev veya kıvılcım kaynağına yakın olmasın, buna pilot ışığı olan herhangi bir cihaz da dahildir.

## UYARI

**Benzin son derece yanıcıdır ve belirli koşullar altında patlayıcı olabilir, ciddi yanıklara yol açabilir. Kontak anahtarını kapatın. Sigara içmeyin. Alanın iyi havalandırıldığından ve herhangi bir alev veya kıvılcım kaynağından uzak olduğundan emin olun; buna pilot ışığı olan herhangi bir cihaz da dahildir.**





## BAKIM VE AYAR

Motosikleti iyi çalışır durumda tutmak ve hava kirliliğini azaltmak için bu bölümde belirtilen bakım ve ayarlamalar Günlük Kontroller ve Periyodik Bakımlara uygun olarak yapılmalıdır. İlk bakım hayati derecede önemlidir ve ihmal edilmemelidir.



### UYARI

**Bu kontrollerin yapılmaması veya çalıştırmadan önce bir sorunun giderilmemesi ciddi hasara veya kazaya neden olabilir. Çalıştırmadan önce daima günlük kontrolleri yapın.**

Temel mekanik bilgisi ve aletlerin doğru kullanımıyla, bu bölümde açıklanan bakım öğelerinin çoğunu gerçekleştirebilmeniz gerekir. Uygun deneyime sahip değilseniz veya yeteneğinizden şüphe ediyorsanız, tüm ayarlama, bakım ve onarım işleri kalifiye bir teknisyen tarafından tamamlanmalıdır.

Kawasaki'nin, sahibi tarafından yapılan yanlış veya uygunsuz ayarlamalardan kaynaklanan hasarlar için herhangi bir sorumluluk kabul edemeyeceğini lütfen unutmayın..

## TEHLİKE

Egzoz gazı renksiz, kokusuz zehirli bir gaz olan karbon monoksit içerir. Karbon monoksitin solunması ciddi beyin hasarına veya ölüme neden olabilir. Motoru kapalı alanlarda **ÇALIŞTIRMAYIN**. Sadece iyi havalandırılmış bir alanda çalıştırın.



## UYARI

Soğutma fanı yüksek hızda döner ve ciddi yaralanmalara neden olabilir. Ellerinizi ve giysilerinizi her zaman soğutma fanı kanatlarından uzak

## NOT

- *Bir tork anahtarı mevcut değilse, belirli bir tork değeri gerektiren bakım öğeleri yetkili bir Kawasaki bayisi tarafından servis edilmelidir.*

## Günlük kontroller

Her gün sürüşten önce aşağıdaki maddeleri kontrol edin. Gereken zaman çok azdır ve bu kontrollerin alışkanlık haline getirilmesi güvenli ve güvenilir bir sürüş sağlamanıza yardımcı olacaktır. Bu kontroller sırasında herhangi bir düzensizlik tespit edilirse, BAKIM VE AYAR bölümüne bakın veya aracı iade etmek için gereken işlemler için satıcınıza danışın.

<b>Çalışma</b>	<b>Sayfa</b>
<b>Yakıt</b> Depoda yeterli besleme, sızıntı yok	–
<b>Motor yağı</b> Seviye çizgileri arasındaki yağ seviyesi	96
<b>Lastikler</b> Hava basıncı (soğukken), hava valfi kapağını takın Lastik aşınması	122 123
<b>Tahrik zinciri</b> Gevşeklik Kuru ise yağlayın	110 110

<b>Çalışma</b>	<b>Sayfa</b>
<b>Cıvatalar, somunlar ve bağlantı elemanları</b> Gevşek ve/veya eksik cıvata, somun ve bağlantı elemanı olup olmadığını kontrol edin	–
<b>Direksiyon</b> Hareket yumuşak ama kilitten kilide gevşek değil Kontrol kablolarında sıkışma yok	– –
<b>Frenler</b> Fren balatası aşınması	116
Fren hidroliği seviyesi	115
Fren hidroliği sızıntısı yok	–
<b>Gaz Kelebeği</b> Gaz kelebeği kavraması serbest boşluğu	106
<b>Debriyaj</b> Debriyaj kolu boşluğu	108
Debriyaj kolu sorunsuz çalışıyor	–
<b>Soğutma sıvısı</b> Soğutma sıvısı sızıntısı yok	–

<b>Çalışma</b>	<b>Sayfa</b>
Seviye çizgileri arasındaki soğutma sıvısı seviyesi (motor soğukken)	100
<b>Elektrikli ekipman</b> Tüm ışıklar (kafa, şehir, kuyruk/fren, sinyal, plaka, UYARI/gösterge) ve korna çalışır	–
<b>Motor durdurma anahtarı</b> Motoru durdurur	–
<b>Yan stand</b> Yay gerginliği ile tam yukarı konumuna geri dönme Geri dönüş yayı zayıf veya hasarlı değil	– –
<b>Dikiz aynaları</b> Arka görüş nişangahı	–

## Periyodik bakım

- \*A: Gösterilen yıl sayısında veya belirtilen kilometre sayacı okuma aralıklarında (hangisi önce gelirse) servis yapın.
- \*B: Daha yüksek kilometre sayacı okumaları için, burada belirlenen sıklık aralığında tekrarlayın.
- \*C: Tozlu, ıslak, çamurlu, yüksek hız veya sık çalıştırma/durdurma gibi ağır koşullarda çalışırken daha sık servis yapın

 Muayene

 Deęiřtirme veya yenileme

 Yaęlama



Öge	Yıl (* A)	Odometre Okuma (*B) × 1 000 km (× 1 000 mile)					Say fa
		1 (0.6)	12 (7.6)	24 (15.2)	36 (22.8)	48 (30.4)	
Hava temizleyici (*C)				(...,		(...,	105
Rölanti hızı		<b>Q</b>	<b>Q</b>	<b>Q</b>	<b>Q</b>	<b>Q</b>	108
Gaz kelebeği kontrol sistemi (oynama, yumuşak dönüş, sürüklenme yok)	<b>Q:1</b>	<b>Q</b>	<b>q</b>	<b>Q</b>	<b>q</b>	<b>q</b>	106

Öge	Yıl (* A)	Odometre Okuma (*B) × 1 000 km (× 1 000 mile)					Sa yfa
		1 (0.6)	12 (7.6)	24 (15.2)	36 (22.8)	48 (30.4)	
Motor vakum senkronizasyonu			Q	Q	Q	Q	-
Yakıt sistemi	Q:1	Q	Q	Q	Q	Q	-
Yakıt filtresi				4'''		4-,	-
Yakıt hortumu	4''):5						-
Evaporatif emisyon kontrol sistemi				Q		Q	-
Soğutma sistemi	Q:1	Q	Q	Q	Q	Q	-
Soğutma sıvısı, su hortumu ve O halkası	4.,:3				4'''		-
Valf boşluğu		Q her 42 000 km (26 250 mile)					-
Hava emiş sistemi			Q	Q	Q	Q	-
Debriyaj çalışması (boşluk, kavrama, ayırma)	Q:1	Q	Q	Q	Q	Q	110
Motor yağı (*C) ve Yağ filtresi	4-,:1	4.,	4'''	4'''	4'''	4-,	98





Öge	Yıl (* A)	Odometre Okuma (*B) × 1 000 km (× 1 000 mile)					Sa yfa
		1 (0.6)	12 (7.6)	24 (15.2)	36 (22.8)	48 (30.4)	
Direksiyon mili yatağı	, : 2			▼		▼	-
Elektrik sistemi	Q:1		Q	Q	Q	Q	-
Buji			4,,	4,,	4,,	4,,	-
Şasi parçaları	, : 1		▼	▼	▼	▼	-
Cıvata, somun ve bağlantı elemanlarının durumu		Q	Q	Q	Q	Q	-

### NOT

*O Tüm sahip günlük bakım öğeleri de her planlı bayi servisinde kontrol edilmelidir.*



## Motor Yađı

- Yađ seviye kontrolü
- Motor sođuksa, motoru alıřtırın ve rölanti devrinde birkaç dakika alıřtırın.
- Motoru durdurun, sonra yađ oturana kadar birkaç dakika bekleyin.

### ***DİKKAT***

Yađ her paraya ulaşmadan motorun alıřtırılması motorun tutukluk yapmasına neden olabilir.

- • Motor yađı seviyesini yađ seviyesi kontrol penceresinden kontrol edin. Motosiklet düz tutulurken, yađ seviyesi, yađ seviyesi kontrol penceresinin yanındaki üst ve alt seviye çizgileri arasına gelmelidir.

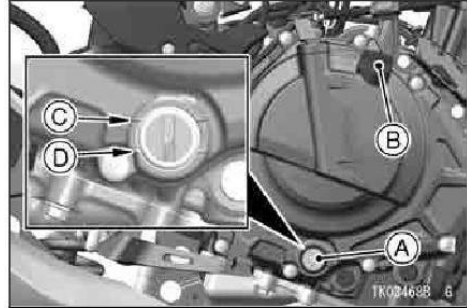

A. Yađ Seviyesi Kontrol Penceresi

B. Yađ Doldurma Kapađı

C. Üst Seviye Hattı

D. Alt Seviye Hattı

- Yađ seviyesi ok yüksekse, bir řırınga veya başka uygun bir cihaz kullanarak yađ doldurma deliđinden fazla yađ alın.
- Yađ seviyesi ok düşükse, dođru seviyeye ulaşmak için yađ ekleyin. Motorda halihazırda bulunan aynı tip ve marka yađı kullanın.

## Yağ ve/veya Yağ Filtresi Değişimi

- Motoru iyice ısıtın ve sonra durdurun.
- Motorun altına bir yağ karteri yerleştirin.
- Motor yağı tahliye civatasını ve contasını sökün

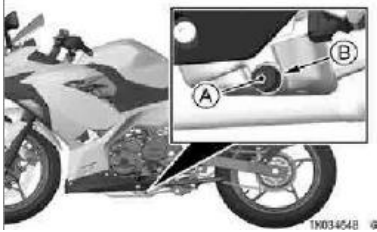

### A. Motor yağı boşaltma somunu

### B. Salmastra

- Motosiklet yere dik olacak şekilde yağın tamamen boşalmasını sağlayın.
- Yağ filtresi değiştirilecekse, yağ filtresi kartuşunu yeniden hareket ettirin ve yerine yenisini takın.

## UYARI

**Motor yağı zehirli bir maddedir. Kullanılmış yağı uygun şekilde bertaraf edin. Onaylanmış bertaraf yöntemleri veya olası geri dönüşüm için yerel yetkililerinizle iletişime geçin..**

## NOT

*Bir tork anahtarı veya gerekli Kawasaki özel aleti mevcut değilse, bu öğenin bakımı yetkili bir Kawasaki bayisi tarafından yapılmalıdır.*

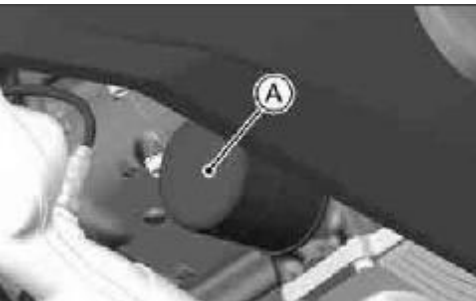

#### A. Yağ filtresi

- Salmastraya ince bir yağ tabakası sürün ve kartuşu belirtilen tork değerine göre sıkın.

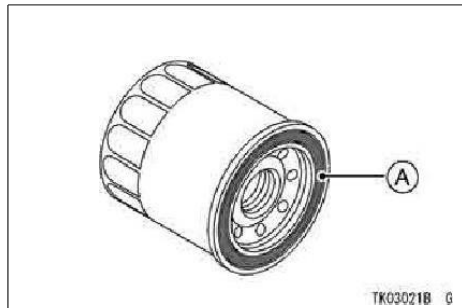

#### A. Salmastra

- Boşaltma civatasını yeni bir gaz kelebeği ile takın. Belirtilen torkla sıkın.

#### **NOT**

*Salmastrayı yenisi ile değiştirin.*

## Sıkma torku

Yağ filtresi:

17.5 N·m (1.78 kgf·m, 12.9 ft·lb) Motor  
yağı tahliye civatası:

30 N·m (3.1 kgf·m, 22 ft·lb)

- Motoru üst seviye çizgisine kadar tabloda belirtilen kaliteli bir motor yağı ile doldurun.

Tavsiye edilen motor yağı

Tip::

API SG, SH, SJ, SL veya SM, JASO  
MA, MA1 veya MA2  
değerlendirme ile  
Viskozite:  
SAE 10W-40

## NOT

- Yağa herhangi bir kimyasal katkı maddesi eklemeyin. Yukarıdaki gereklilikleri karşılayan yağlar tam olarak formüle edilmiştir ve hem motor hem de debriyaj için yeterli yağlama sağlar.

## Motor yapı kapasitesi

1.6 L (1.7 US qt)

(filtre çıkartılmadığında]

2.0 L (2.1 US qt)

(filtre çıkartıldığında]

10W-40 motor yağı çoğu koşul için önerilen yağ olmasına rağmen, sürüş bölgenizdeki atmosferik koşullara uyum sağlamak için yağ viskozitesinin değiştirilmesi gerekebilir.

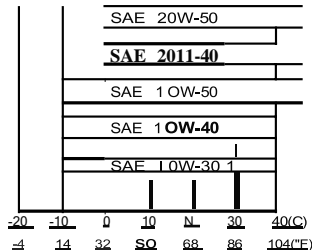



- Motoru çalıştırın.
- Yağ seviyesini ve sızıntıyı kontrol edin.



## Soğutucu sıvı

---

### *Soğutucu sıvı muayenesi*

- Motosikleti yere dik konumlandırın.
  - Sıvı seviyesini yedek depoda bulunan seviye göstergesinden kontrol edin.
- Sıvı seviyesi F (Dolu) ile L (Düşük) arasında olmalıdır.

- A. F(dolu) seviye hattı
- B. L (Düşük) seviye hattı
- C. Yedek tank

## **Soğutucu sıvı doldurma**

Yedek tank kapağını çıkartın ve sıvıyı doldurma boşluğundan F (dolu) ve (E (boş) arasında doldurun.



A. yedek tank kapağı

## **NOT**

*o Acil bir durumda soğutma sıvısı rezerv deposuna tek başına su*

*ekleyebilirsiniz, ancak mümkün olan en kısa sürede antifriz konsantresi eklenerek doğru karışım oranına döndürülmelidir.*

<b>DİKK</b> <b>AT</b>		
Soğutma sıvısının sık eklenmesi gerekiyorsa veya yedek depo tamamen boşalır, sistemde büyük olasılıkla sızıntı vardır. Soğutma sistemini yetkili Kawasaki bayinize kontrol ettirin.		

### **Soğutucu sıvıyı deęiřtirme**

Soğutucu sıvının yetkili Kawasaki bayisi tarafından deęiřtirilmesini saęlayın.

### **Soğutucu sıvı gereklilikleri**

#### **UYARI**

Alüminyum motorlar ve radyatörler için korozyon inhibitörleri içeren soğutma sıvısı insan vücudu için zararlı kimyasallar içerir. Soğutma sıvısının içilmesi ciddi yaralanmalara veya ölüme neden olabilir. Soğutma sıvısını üreticinin talimatlarına uygun kullanın.

Soğutma sisteminde kalıcı tipte bir antifriz (yumuřak su ve etilen glikol artı alüminyum motorlar ve radyatörler için korozyon ve pas önleyici kimyasallar) kullanın. Soğutma sıvısının karıřım oranı konusunda, kabın üzerinde belirtilen donma noktası ve mukavemet arasındaki iliřkiye bakarak uygun olanı seęin.

#### **DİKKAT**

Sistemde sert su kullanılırsa, su geçiřlerinde kireç birikmesine neden olur ve soğutma sisteminin verimlilięini önemli ölçüde azaltır.

#### **NOT**

- *Sevk edildięinde soğutma sistemine kalıcı tipte bir antifriz yerleřtirilir. 50 oranında karıřtırılır ve -35°C (-31°F) donma noktasına sahiptir.*

### **Hava filtresi**

Bu motosikletin hava temizleyici elemanı ıslak kağıt filtreden oluşur. Hava filtresi elemanının temizlenmesi ve deęiřtirilmesi yetkili bir Kawasaki bayisi tarafından yapılmalıdır.

### ***Yağ tahliyesi***

- Sürücü koltuğunu çıkartın (GENEL BİLGİLER bölümüne bakın).
- Somun ve pulu çıkartın.
- Somunu çıkartın.
- Projeksiyonları tablaları açığa çıkartmak için sol yan kapağı dışarı itin.
- Sol yan kapağı çıkartın.

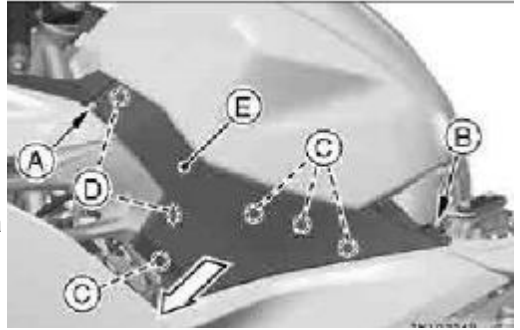

**A. Somun ve pul**

**B. Somun**

**C. Projeksiyonlar**

**D. Tab**

**E. Sol yan kapak**

- Braketten sigorta kutusunu çıkartın..

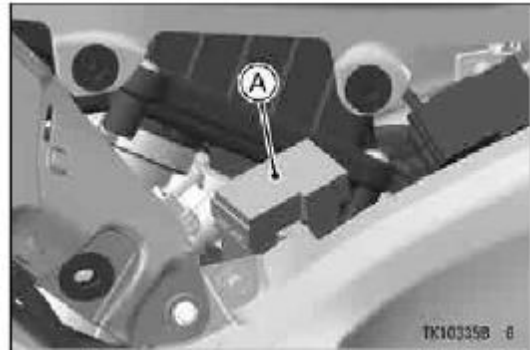

A. Sigorta kutusu

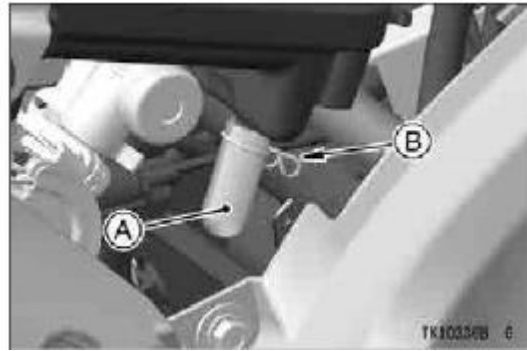

A. Şeffaf tahliye kapağı

B. Kelepçe

- . Hava filtresinin sol alt kısmında bulunan şeffaf tahliye kapağını yağ olup olmadığını görmek için kontrol edin.
- . Yağ varsa kelepçeyi veya tahliye kapağını çıkartın ve yağı boşaltın.

## UYARI

**Lastiklerin üzerindeki yağ onları kayganlaştırır ve kazaya ve yaralanmaya neden olabilir. Boşalttıktan sonra tahliye kapağını hava filtresi muhafazasına taktığınızdan emin olun.**

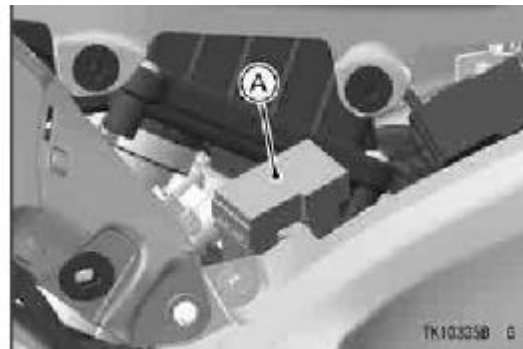

#### A. Sigorta kutusu

Sigorta kutusu braketi takın.

Sol yan kapağın tablalarını yive sokun.

Sol yan kapağın projeksiyonlarını grometlere sokun.

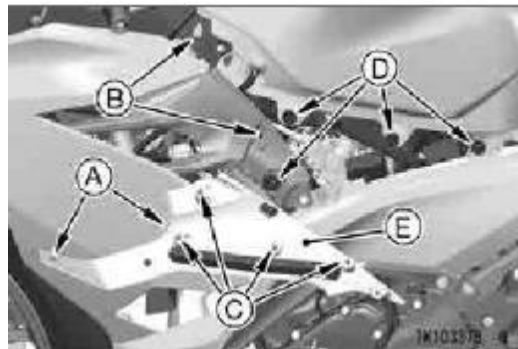

#### A. Tablar

B. Yivler

C. Projeksiyonlar

D. Grometler

E. Sol yan kapağı

Somunu sıkın.

Sonumu pul ile sıkın.



A. Somun

B. Somun ve pul

Çıkartılan parçaları takın.

# Gaz kelebeđi kumanda sistemi

## *Gaz kelebeđi kolu*

### *Gaz kelebeđi kolu boşluk kontrolü*

- Gaz kelebeđi kolunun tam açık konumdan kapalı konuma düzgün bir şekilde hareket ettiđini ve gaz kelebeđinin tüm direksiyon konumlarında geri dönüş yayı tarafından hızlı ve tamamen kapandığını kontrol edin.  
Gaz kelebeđi kolu düzgün şekilde dönmüyorsa, gaz kelebeđi kontrol sistemini yetkili bir Kawasaki bayisine kontrol ettirin.  
Geri ve öne hareket ettirerek gaz kelebeđi boşluđunu kontrol edin.



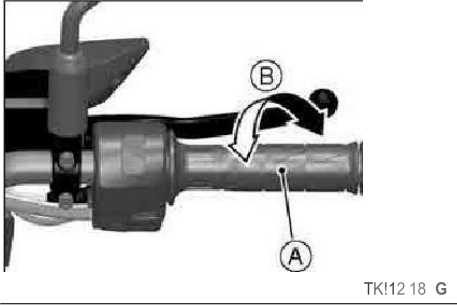

- A. Gaz kelebeği kolu  
B. Gaz kelebeği boşluğu Gaz kelebeği boşluğu

2-3 mm (0.08-0.12 in.)

- Uygun olmayan boşluk varsa ayarlayın.

#### **Gaz kelebeği boşluğu ayarı**

- Kilit somununu gevşetin ve uygun miktarda gaz kelebeği kavrama boşluğu elde edilinceye kadar adaptörü çevirin.
- Kilit somununu sıkın.

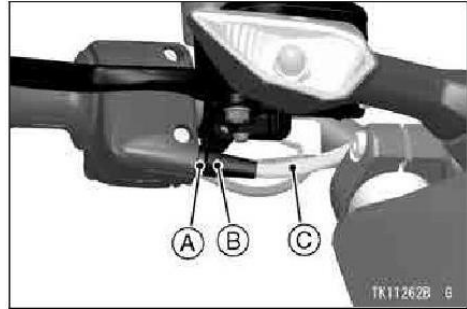

- A. Kilit somunu  
B. Ayarlayıcı  
C. Gaz kelebeği kablosu (hızlandırıcı kablo)

Gaz kelebeği kabloları, gaz kelebeği kablosunun üst ucundaki ayarlayıcı ile ayarlanamazsa, gaz kelebeği kablolarının daha fazla ayarlanması yetkili bir Kawasaki bayisi tarafından yapılmalıdır.

Motor rölantideyken gidonu her iki tarafa çevirin. Gidon hareketi rölanti devrini değiştirirse, gaz kelebeği kabloları yanlış ayarlanmış veya yanlış yönlendirilmiş olabilir

ya da hasar görmüş olabilir. Rölantiye almadan önce bu durumlardan herhangi birini düzelttiğinizden emin olun.

## UYARI

Yanlış ayarlanmış, yanlış yönlendirilmiş veya hasarlı kablolarla çalıştırma, güvenli olmayan bir sürüş koşuluna neden olabilir. Kontrol kablolarının doğru şekilde ayarlandığından, yönlendirildiğinden ve hasarsız olduğundan emin olun.

## Rölanti hızı

Rölanti devri kontrolü, Periyodik Bakım tablosuna uygun olarak yapılmalıdır.

Bu motosiklet Rölanti Devri Kontrol Sistemi ile donatılmıştır.

## NOT

*O Motor soğukken, hızlı rölanti sistemi motor rölanti devrini otomatik olarak yükseltir.*

Rölanti hızı \_\_\_\_\_

1 300 ±50 r/min (rpm)

## Debriyaj

### **Debriyaj çalışma kontrolü**

- Debriyaj kolunun düzgün çalıştığını ve iç kablonun düzgün kaydığını kontrol edin. Herhangi bir düzensizlik varsa, debriyaj telini yetkili bir Kawasaki bayisine kontrol ettirin.
- Debriyaj kolunun boşluğunu kontrol edin.

## Debriyaj kolu boşluğu

2 – 3 mm (0.08 – 0.12 in.)

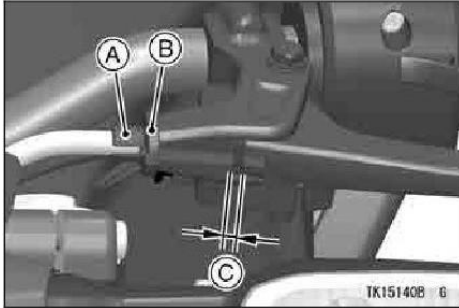

A. Ayarlayıcı

B. Kilit somun

C. Debriyaj kolu boşluğu

Serbest boşluk yanlışsa, debriyaj kolu serbest boşluğunu aşağıdaki gibi ayarlayın.

Debriyaj Kolu Serbest Boşluğunun Ayarlanması

Kilit somununu gevşetin ve debriyaj kolunun belirtilen serbest boşluğa sahip olması için aderansı çevirin.

## UYARI

Aşırı debriyaj kolu boşluğu debriyajın ayrılmasını önleyebilir ve ciddi yaralanma veya ölümlü sonuçlanan bir kazaya neden olabilir. Debriyaj kolu boşluğunu ayarlarken, debriyaj dış kablosunun üst ucunun yerine tam olarak oturduğundan emin olun, böylece daha sonra yerine kaymaz ve aşırı boşluğa neden olmaz.

- Kilit somunu sıkın.
- Yapılamıyorsa yetkili Kawasaki bayisi tarafından ayarlatınız.

## NOT

*Ayarlama yapıldıktan sonra motoru çalıştırın ve debriyajın kaymadığını ve düzgün bir şekilde bıraktığını kontrol edin.*

## Tahrik zinciri

### Tahrik Zinciri Yağlaması

- Yağmurda veya ıslak yollarda sürüşten sonra veya zincirin kuru görüldüğü her zaman yağlama gereklidir.
- Zincir contalarının bozulmasını önlemek için sızdırmaz zincirler için bir yağlayıcı kullanın. Zincir özellikle kirliyse, zincir temizleyici üreticisi tarafından sağlanan talimatları izleyerek sızdırmaz zincirler için bir temizleyici kullanarak temizleyin.
- - Yağlayıcıyı makaralara ve burçlara nüfuz edecek şekilde makaraların yanlarına uygulayın. Contalara yağlayıcı sürün, böylece contalar yağlayıcı ile kaplanacaktır. Fazla yağlayıcıyı silin.

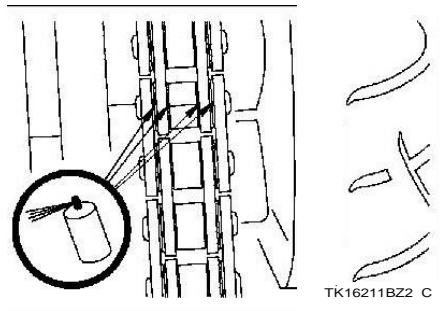

- Lastik yüzeyine bulaşan her türlü yağlayıcıyı silin.

### Zincir gevşeklik kontrolü

Motosikleti yan sehпасına yerleştirin.

- Zincir kirliyse temizleyin ve kuru görünüyorsa yağlayın.

- Zincirin en sıkı olduğu konumu bulmak için arka tekerleği döndürün ve zinciri motor dişlisi ile arka tekerlek dişlisi arasında yukarı

çekip aşağı iterek maksimum zincir gevşekliğini ölçün.

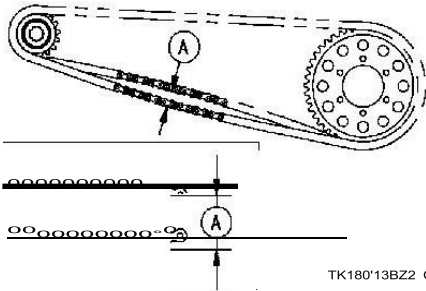

#### A. Zincir gevşekliđi

Tahrik zinciri çok sıkı veya çok gevşekse, zincir boşluđu standart deđer içinde olacak şekilde ayarlayın.

#### Zincir gevşekliđi

Standard: 20- 30 mm (0.8- 1.2 in.)

#### Tahrik zinciri gevşeklik ayarı

- Sol ve sađ zincir bağlantı kilit somunlarını gevşetin.
- Kamalı pimi çıkarın ve aks somununu gevşetin

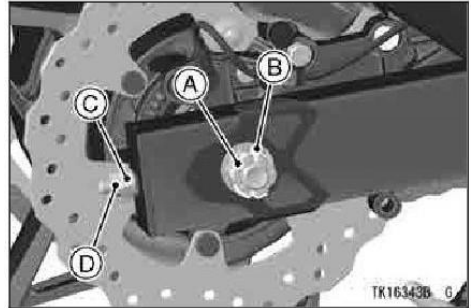

- A. Aks somunu
- B. Kamalı pim
- C. Ayarlayıcı
- D. Kilit somunu

- Zincir çok gevşek veya çok sıkıysa, tahrik zinciri boşluđunu ayarlamak için sol ve sađ zincir ayarlayıcılarını eşit miktarda çevirin.

Tahrik zincirinde doğru miktarda gevşeklik olana kadar her iki zincir ayarlayıcısını da eşit miktarda çevirin. Zinciri tutmak için ve tekerlek düzgün şekilde hizalandığında, sol tekerlek hizalama göstergesi sağ tekerlek hizalama göstergesi ile aynı salıncak kolu işareti ile hizalanmalıdır.

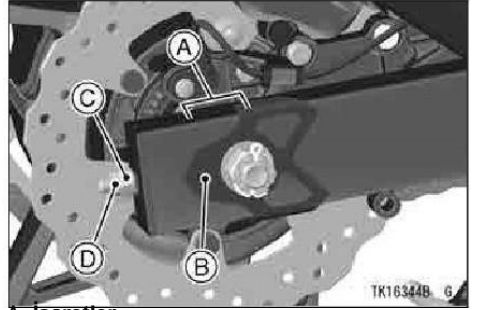

- A. İşaretler
- B. Tekerlek hizalanma göstergesi
- C. Ayarlayıcı
- D. Kilit somun

## NOT

Tekerlek hizalaması düz master veya ip yöntemi kullanılarak da kontrol edilebilir.

## UYARI

Tekerleğin yanlış hizalanması anormal aşınmaya neden olur ve güvenli olmayan bir sürüş koşuluna yol açabilir. Salıncak kolundaki işaretleri kullanarak veya aks merkezi ile salıncak kolu pivotu arasındaki mesafeyi ölçerek arka tekerleği hizalayın.

- Her iki kilit somununu sıkın.
- Aks somununu belirtilen tork ile sıkın.

### Sıkma torku

Ask somunu

98 N·m (10 kgf·m, 72 ft·lb)

## NOT

○ Bir tork anahtarı mevcut değilse, bu ögenin bakımı yetkili bir Kawasaki bayisi tarafından yapılmalıdır.

- Tekerleği döndürün, en sıkı konumda zincir gevşekliğini tekrar ölçün ve gerekirse yeniden ayarlayın.
- Aks somunu ve aksın içinden yeni bir kamalı pim takın ve uçlarını açın.

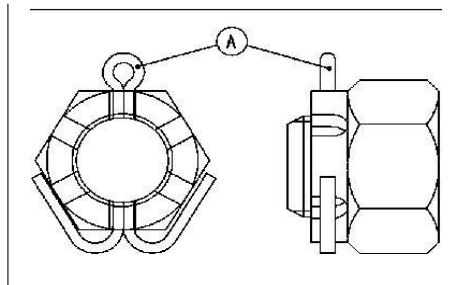

A. Kamalı pim

## NOT

○ Kamalı pimi takarken somundaki pimler hizalanmalı ve aks milindeki kamalı pim deliği kapatılmalı ve somun saat yönünde bir sonraki hizalanmaya kadar sıkılmalıdır.

○ 30 derece içinde olmalıdır..

○ Bir kez gevşetin ve yuva en yakın deliği geçtiğinde tekrar sıkın.

0

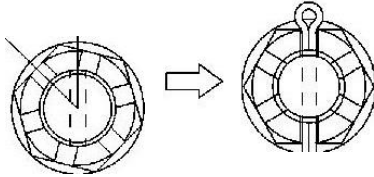

TK1U2105Z2 C

## UYARI

**Gevşek bir aks somunu ciddi yaralanma veya ölümlle sonuçlanan bir kazaya yol açabilir. Aks somununu uygun torkla sıkın ve yeni bir kamalı pim takın..**

A. Saat yönünde döndürün



- Arka freni kontrol edin (Frenler bölümüne bakın).

## **Frenler**

Frenleri uygularken bir sorun olduğunu hissederseniz, fren sistemini derhal yetkili bir Kawasaki bayisine kontrol ettirin.

## &UYARI

Fren hatlarındaki hava frenleme performansını azaltır ve yaralanma veya ölümlle sonuçlanan bir kazaya neden olabilir. Fren kolu veya pedalı basıldığında yumuşak bir his veriyorsa, fren hatlarında hava olabilir veya fren arızalı olabilir. Freni derhal yetkili bir Kawasaki bayisine kontrol ettirin.

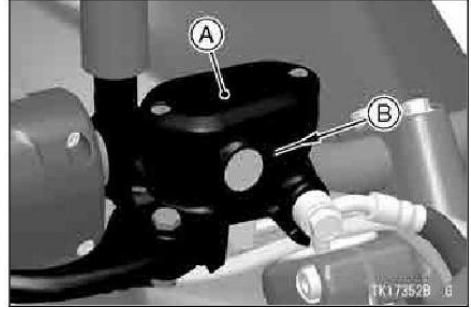

### ***Fren hidroliği seviye kontrolü***

- Ön fren hidroliği haznesi yatay tutulurken, fren hidroliği seviyesi alt seviye çizgisinin üzerinde olmalıdır.

- Ön fren hidroliği karteri
- Alt seviye hattı
- Arka fren hidroliği haznesi yatay tutulurken, fren hidroliği seviyesi üst ve alt seviye çizgileri arasında tutulmalıdır.

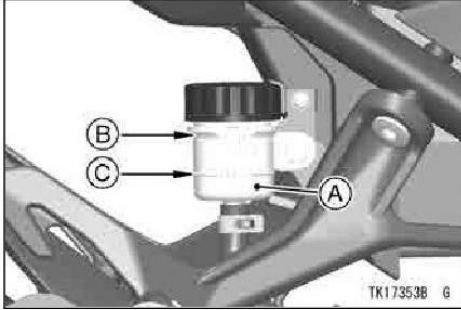

- A. Rear Arka fren hidroliđi karteri**  
**B. Üst seviye hattı**  
**C. Alt seviye hattı**

- Sıvı seviyesi alt seviye çizgisinden daha düşükse, bu sıvı sızıntısı olduğunu gösterebilir. Bu durumda, fren sisteminin yetkili bir Kawasaki bayisi tarafından kontrol edilmesini sağlayın.

### ***Fren balatası aşınma kontrolü***

Frenleri aşınma açısından inceleyin. Her

bir ön ve arka disk fren kaliperi için, balata kaplamalarından birinin kalınlığı aşağıdaki tablodakinden azsa, kaliperdeki her iki balatayı da set olarak değiştirin. Balata değişimi yetkili bir Kawasaki bayisi tarafından yapılmalıdır.

Ön	1.0 mm (0.04 in.)
Arka	1.5 mm (0.06 in.)

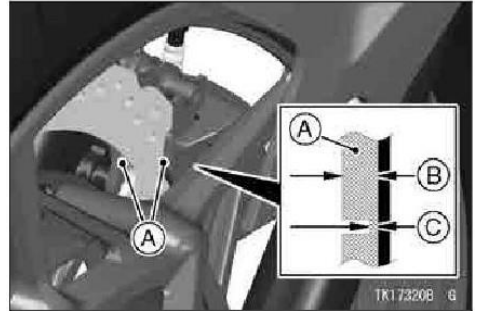

- A. Ön Fren Balataları**  
**B. Astar Kalınlığı**  
**C. Hizmet Sınırı**

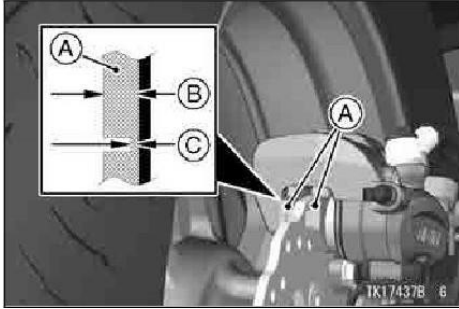

- A. Arka Fren Balataları  
B. Astar Kalınlığı  
C. Hizmet Sınırı

## Fren ışığı anahtarları

### *Fren ışığı anahtarı kontrolü*

- Kontak anahtarını açın.
- Ön fren uygulandığında fren lambası yanmalıdır.
- Yanmazsa, yetkili Kawasaki bayinizden ön fren lambası anahtarını kontrol etmesini isteyin.

- Fren pedalına basarak arka fren lambası anahtarının çalışmasını kontrol edin. Uygun pedal hareketinden sonra fren lambası yanmalıdır.

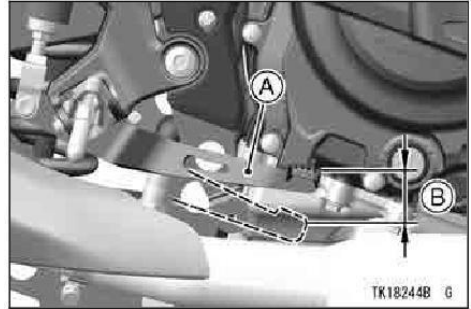

- A. Fren pedalı  
8. Fren pedalı hareket mesafesi

- Işık yanmazsa, arka fren lambası anahtarını ayarlayın.

### Fren pedalı hareket mesafesi

10 mm (0.39 in.)

### **Fren işığı anahtar ayarı**

- Sağ ön ayaklık braketini civatalarını sökün.
- Ayaklık braketini biraz dışarı doğru çekin.

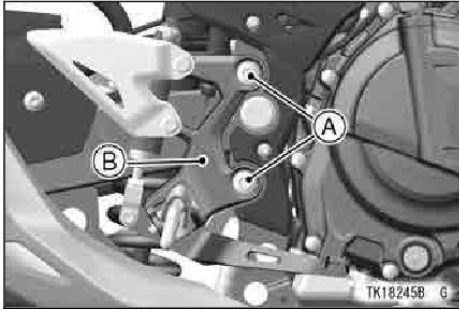

- A. Sağ ön pedal braket somunu
- B. Sağ ön pedal braketini

- Arka fren lambası anahtarını ayarlamak için, ayar somununu çevirerek anahtarı yukarı veya aşağı hareket ettirin.

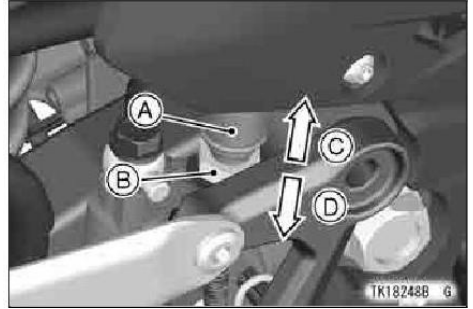

- A. Arka Fren Lambası Anahtarı
- B. Ayar Somunu
- C. Işıklar daha erken
- D. Işıklar daha sonra

### ***DİKKAT***

**Anahtarın içindeki elektrik bağlantılarına zarar vermemek için, ayarlama sırasında anahtar gövdesinin dönmediğinden emin olun.**

- Sağ ön pedal braketini takın.

- Sağ ön ayak pedalı destek civatalarını belirtilen torkla sıkın.

#### **Sıkma torku**

Ön pedal braket somunu:

25 N·m (2.5 kgf·m, 18 ft·lb)

#### **NOT**

*Bir tork anahtarı mevcut değilse, bu öğenin bakımı yetkili bir Kawasaki bayisi tarafından yapılmalıdır.*

## **Süspansiyon sistemi**

### **Ön çatal**

#### **DİKKAT**

Normal yolda, asfaltsız yolda ve yağmurlu havada sürdükten sonra, sertleşmeden önce iç boruya yapışan kiri (kum, çamur veya böcek vb.) temizleyin. Motosiklet iç boruya yapışmış kir ile çalışmaya devam ederse, yağ keçesi hasar görür ve yağ sızıntısına neden olur.

### **Arka amortisör**

#### **Yay ön yükleme ayarı**

Ayarlayıcı sol ön çatal ayağının üst kısmında bulunur.

- Ayar tablosuna uygun olarak, ön yük ayarlayıcısını alet kitindeki anahtarla çevirin.

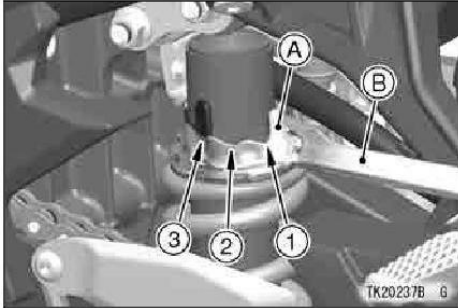

- A. Yay ön yükleme ayarı  
B. Alyan anahtarı

### ***DİKKAT***

Ayarlayıcıyı tam oturmuş konumun ötesine çevirmeyin, aksi takdirde ayar mekanizması hasar görebilir.

### **NOT**

*Standart ve ayar sınırı Ayar Tablosunda gösterilir.*

## Ayar tablosu

### Arka amortisör yayı ön yük ayarı

	En yumuşak ayar sınırı	Standart	En sert ayar sınırı
Ayarlayıcı Pozisyonu	1.	3.	5.
Yay Eylemi	Zayıf	<---->	Güçlü
Ayar	Yumuşak	<---->	Zor
Yük	Hafif	<---->	Ağır
Yol	İyi	<---->	Kötü
Hız	Düşük	<---->	Yüksek



## Lastikler

### ~~Lastik basıncı kontrolü~~

- Remove the air valve cap.
- Lastik basıncını sık sık kontrol etmek için doğru bir gösterge.
- - Hava valfi kapağını sıkıca taktığınızdan emin olun.

### NOT

*Lastik basıncını lastikler soğukken (yani motosiklet son 3 saat içinde bir milden fazla sürülmemişken) ölçün. Lastik basıncı değişikliklerden etkilenir ortam sıcaklığında ve yükseklikte, Bu nedenle, sürüşünüz sıcaklık veya yükseklikte büyük değişiklikler içerdiğinde lastik basıncı kontrol edilmeli ve ayarlanmalıdır.*

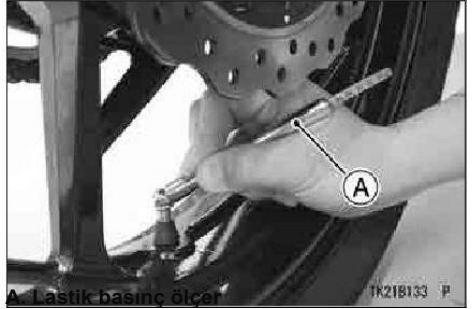

Lastik hava basıncı **(soğukta)**

<u>Ön</u>	<u>200 kPa (2.00 kgf/cm<sup>2</sup>, 28 psi)</u>
<u>Arka</u>	<u>225 kPa (2.25 kgf/cm<sup>2</sup>, 32 psi)</u>

### Lastik Aşınması, Hasar

Lastik dişi aşındıkça, lastik delinmeye ve arızalanmaya karşı daha hassas hale gelir. Kabul edilen bir tahmin, tüm lastik arızalarının %90'ının dişi ömrünün son %10'unda meydana gelmektedir (%90 aşınma).

Bu nedenle, lastikleri kelleşene kadar kullanmak yanlış ekonomi ve güvensizdir.

### **Lastik aşınma denetimi**

Diş derinliğini bir derinlik ölçer ile ölçün ve izin verilen minimum diş derinliğine kadar aşınmış olan lastikleri değiştirin.

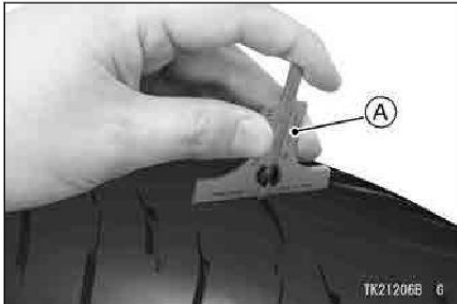

**A. Lastik derinlik ölçer**

### • Minimum Dişli Derinliği

Ön	-	1 mm (0.04 in.)
Arka	130 km/h altında (80 mph)	2 mm (0.08 in.)
	130 km/h üstünde (80 mph)	3 mm (0.12 in.)

Lastiği çatlaklar ve kesikler açısından görsel olarak inceleyin, kötü hasar durumunda lastiği değiştirin. Şişme veya yüksek noktalar, lastiğin değiştirilmesini gerektiren iç hasarı gösterir.

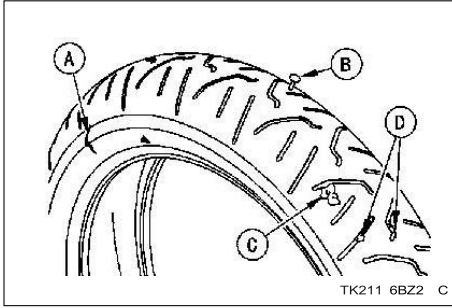

- A. . Kesik veya  
çatlak  
B. Çivi  
C. Şişlik veya  
yumru  
D. Taş  
Lastik sırtındaki  
gömülü taşları veya  
diğer yabancı  
parçacıkları çıkarın.

## NOT

Yeni bir lastik takıldığında tekerlek balansını kontrol ettirin.

## UYARI

Delinmiş ve onarılmış lastikler, eskimemiş lastiklerle aynı özelliklere sahip değildir ve aniden arızalanarak ciddi yaralanma veya ölümlerle sonuçlanan bir kazaya neden olabilir. Hasarlı lastikleri mümkün olan en kısa sürede yeniden yerleştirin. Güvenli sürüş ve denge sağlamak için, değiştirme için yalnızca önerilen standart lastikleri kullanın ve standart basınca göre şişirin. Onarılmış bir lastik üzerinde sürüş yapılması gerekiyorsa, lastik değiştirilene kadar 100 km/sa (60 mil/sa) hızı aşmayın.

## NOT

O Kamuya açık yollarda sürerken, maksimum hızı trafik yasası sınırlarının altında tutun.

○ Kamuya açık yollarda çalışırken, maksimum hızı trafik yasası sınırlarının altında tutun.

Teknik olarak izin verilen minimum lastik gereksinimi

Ön	1. Yük endeksi <b>43</b> 2. Hız sembolü T
Arka	1. Yük endeksi 60 2. Hız sembolü T

Önerilen: Standart lastik

Ön	Marka, Tip: DUNLOP, SPORTMAX, GPR-300F N Ebat: 110/70R17 M/C 54H
Arka	Marka, Tip: DUNLOP, SPORTMAX, GPR-300 N EBat: 150/60R17 M/C 66H

## UYARI

Lastik markalarının ve tiplerinin karıştırılması yol tutuşunu olumsuz etkileyebilir ve yaralanma veya ölümlerle sonuçlanan bir kazaya neden olabilir. Ön ve arka tekerleklerde her zaman aynı üreticinin lastiklerini kullanın.

## UYARI

Yeni lastikler kaygandır ve kontrol kaybına ve yaralanmaya neden olabilir. Normal lastik çekişini sağlamak için 160 km'lik (100 mil) bir alıştırma süresi gereklidir. Alıştırma sırasında ani ve maksimum frenleme ve hızlanmadan ve sert virajlardan kaçınınız.

## DİKKAT

Sızdırmazlık şeridini asla çıkarmayınız, aksi takdirde akü hasar görebilir. Bu motosiklete geleneksel bir akü takmayınız, aksi takdirde elektrik sistemi düzgün çalışmaz.

Marka	Siam Furukawa
Tip	FTX9-BS

## Akü

Bu motosiklete takılan akü sızdırmaz tiptedir, bu nedenle akü elektrolit seviyesini kontrol etmek veya damıtılmış su eklemek gerekli değildir.

### Akü bakımı

- Aküyü tam şarjlı tutmak araç sahibinin sorumluluğundadır. Bunun yapılmaması akü arızasına yol açabilir ve sizi yolda bırakabilir.
- Aracınızı sık sık kullanıyorsanız, bir voltmetre kullanarak akü voltajını haftalık olarak kontrol edin. Eğer 12,6 voltun altına düşerse, akü uygun bir şarj cihazı kullanılarak şarj edilmelidir (Kawasaki bayinize

danışın).

- Motosikleti iki haftadan daha uzun süre kullanmayacaksınız, akü uygun bir şarj cihazı kullanılarak şarj edilmelidir. Aküyü aşırı şarj edebilecek ve aküye zarar verebilecek otomotiv tipi hızlı şarj cihazı kullanmayın..

### **NOT**

- Akünün bağlı bırakılması, elektrikli bileşenlerin (saat vb.) aküyü şarjsız hale getirmesine neden olarak aşırı deşarjla sonuçlanır
- Bu durumda, akünün onarımı veya değiştirilmesi garantiye dahil değildir. Dört hafta veya daha uzun süre araç kullanmayacaksınız, aküyü araçtan ayırın.
- Kawasaki-önerilen şarj cihazları:

Battery Mate 150-9

OptiMate 4

Yuasa MB-2040/2060

Christie C10122S

Yukarıdaki şarj cihazları mevcut değilse, eşdeğerini kullanın.

Daha fazla ayrıntı için Kawasaki bayinize danışın.

Akü Şarjı

- Akü şarj cihazınızın talimatlarına uyarak aküyü şarj edin.
- Şarj cihazı, siz aküyü motosiklete yeniden takmaya hazır olana kadar aküyü tam şarjlı tutacaktır (bkz. Akünün Takılması.).

## **TEHLİKE**

- **Akü asidi, belirli koşullar altında yanıcı ve patlayıcı olan hidrojen gazı üretir. Boşalmış durumda olsa bile akü içinde her zaman bulunur. Tüm alevleri ve kıvılcımları (sigara) aküden uzak tutun.**
- **Akü ile çalışırken koruyucu gözlük kullanın. Akü asidinin cilde, gözlere veya giysilere temas etmesi durumunda, etkilenen bölgeleri derhal en az beş dakika boyunca suyla yıkayın. Tıbbi yardım alın.**

### ***Aküyü çıkartma***

- **Kontak anahtarının kapalı olduğundan emin olun.**

- **Sürücü koltuğunu sökün (GENEL BİLGİLER bölümündeki Koltuklar kısmına bakın).**
- **Cıvatayı ve braketini sökün.**
- **Negatif (-) kabloyu (-) terminalinden ayırın.**
- **Kırmızı kapağı pozitif terminalden (+) terminali.**
- **Pozitif (+) kabloyu (+) terminalinden ayırın.**

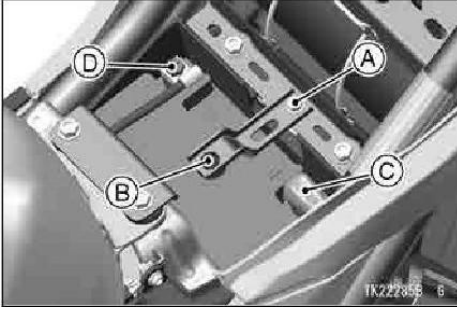

A. Somun

B. Braket

C. Kırmızı kapak ve (+) Terminal

D. (-) Terminal

- Aküyü akü kutusundan çıkarın.
- Karbonat ve su çözeltisi kullanarak aküyü temizleyin. Kablo bağlantılarının temiz olduğundan emin olun..

### **Akü kurulumu**

- Aküyü akü kutusuna koyun.

- Pozitif(+) kabloyu (+) terminaline bağlayın ve ardından negatif(-) kabloyu (-) terminaline bağlayın.

### **NOT**

O

*Akü negatif (-) kablosunu bağlarken, akü kablosu terminalini akü terminaline doğru bastırırken terminal civatasını sıktığınızdan emin olun*

### **DİKKAT**

**Negatif (-) kablonun akünün (+) terminaline veya pozitif (+) kablonun akünün (-) terminaline takılması elektrik sistemine ciddi hasar verebilir.**

- Korozyonu önlemek için terminallere hafif bir kat gres sürün.



- (+) terminal kırmızı kapak ile kapatın.
- Çıkarılan parçaları takın.

## Far

Far ayarı yetkili bir Kawasaki bayisi tarafından yapılmalıdır.

### **Yatay ayar**

- Far huzmesi yatay olarak ayarlanabilir. Yatay olarak doğru şekilde ayarlanmazsa, ışın düz ileriye değil bir tarafı gösterecektir.
- Yatay ayarlayıcıyı ışın düz ileriye gösterene kadar içeri veya dışarı çeviri.

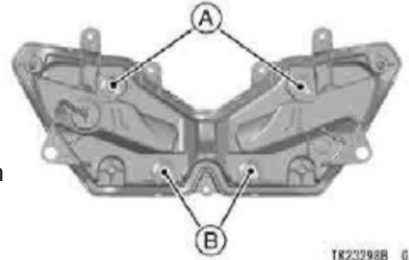

- A. Dikey ayarlayıcı**
- B. Yatay ayarlayıcı**

### **Dikey ayar**

- Far huzmesi dikey olarak ayarlanabilir. Çok düşük ayarlanırsa, ne kısa ne de uzun far ilerideki yolu yeterince aydınlatmayacaktır. Çok yüksek ayarlanırsa, uzun far yakın ilerideki yolu aydınlatamaz ve kısa far karşıdan gelen sürücülerini kör eder.
- Farı dikey olarak ayarlamak için dikey ayarlayıcıyı içeri veya dışarı çeviri.

## NOT

Uzun farda, motosiklet tekerlekleri üzerindeyken ve sürücü otururken en parlak nokta yatayın biraz altında olmalıdır. Farları yerel yönetmeliklere göre uygun açığa ayarlayın



## Sigortalar

Yan kaapğın arkasındaki sigorta kutusundadırlar. Ana sigorta yakıt deposundadır. Çalışma sırasında bir sigorta arızalanırsa, nedenini belirlemek için elektrik sistemini inceleyin ve ardından uygun amperde yeni bir sigorta ile deęiřtirin.

Sigorta tekrar tekrar arızalanırsa, elektrik sisteminde bir sorun var demektir. Motosikleti yetkili bir Kawasaki bayisine kontrol ettirin.

Ana sigortanın sökölmesi yetkili bir Kawasaki bayisi tarafından yapılmalıdır.

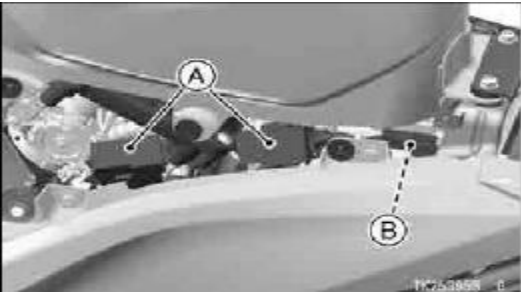

- A. Sigorta kutuları  
B. Ana sigorta

## UYARI

**Sigortaların değiştirilmesi kabloların aşırı ısınmasına, alev almasına ve/veya arızalanmasına neden olabilir. Standart sigortanın yerine başka bir sigorta kullanmayın. Atmış sigortayı, sigorta kutularında ve ana sigortada belirtildiği gibi doğru kapasitede yeni bir sigorta ile değiştirin..**

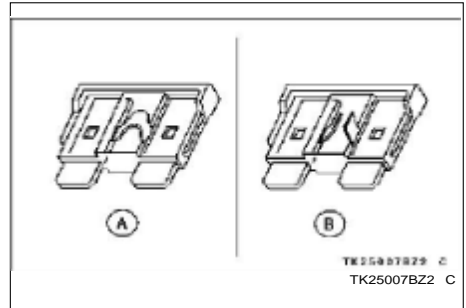

- A. Normal  
B. Arızalı

## Genel Yağlama

Aşağıda gösterilen noktaları, Periyodik Bakım Tablosuna uygun olarak veya araç ıslak veya yağmurlu koşullarda kullanıldığında motor yağı veya normal gres ile yağlayın.

Her bir parçayı yağlamadan önce, paslı noktaları pas sökücü ile temizleyin ve gres, yağ, kir veya kiri silin.

Aşağıdaki millere motor yağı uygulayın

Yan Stand

Debriyaj Kolu

Ön Fren Kolu

Arka Fren Pedal

Aşağıdaki kabloları basınçlı kablo yumağı ile yağlayın

(K) Debriyaj İç Kablosu

(K) Gaz Kelebeği İç Kabloları

Aşağıdaki noktalara gres yağı uygulayın

- (K) Debriyaj İç Kablosu Üst Ucu

- (K) Gaz Kelebeği İç Kablosu Üst Uçları

(K): Yetkili bir Kawasaki bayisi tarafından servis yapılmalıdır.

## NOT

*Kabloları bađladıktran sonra ayarlayın.*

## Temizlik

### Genel önlemler

Aracınızın sık ve dođru bakımı, görünümünü iyileştirecek, genel performansını optimize edecek ve kullanım ömrünü uzatacaktır. Aracınızı yüksek kaliteli, nefes alabilen bir araç örtüsü ile kaplamak, cilasını zararlı UV ışınlarından ve kirleticilerden korumaya yardımcı olacak ve yüzeylerine ulaşan toz miktarını azaltacaktır.

### UYARI

Araç şasisi, motor ve egzoz içinde ve çevresinde birikinti veya yanıcı madde birikmesi mekanik sorunlara neden olabilir ve yangın riskini artırabilir. Aracı, içinde ve çevresinde döküntü veya yanıcı madde birikmesine izin veren koşullarda kullanırken, motoru, elektrikli bileşenleri ve egzoz alanlarını sık sık kontrol edin. Çöp veya yanıcı maddeler birikmişse, aracı dışarı park edin ve motoru durdurun. Motorun sođumasını bekleyin, ardından toplanan kalıntıları temizleyin. Enkaz veya yanıcı maddelerin birikip birikmediđini kontrol etmeden önce aracı kapalı bir alana park etmeyin veya depolamayın.

Yıkamadan önce motorun ve egzozun soğuk olduğundan emin olun.

Aracı yıkarken daima yumuşak nötr bir deterjan ve su kullanın.

Tüm sert kimyasalları, çözücüleri, yağ çözücüyü, yeniden yağ taşıyıcıyı, elektrik kontağı temizleyicisini ve amonyak bazlı cam temizleyicileri gibi ev temizlik ürünlerini uygulamaktan kaçının. Bunlar zarar verir veya

boyalı parçaları, plastik parçaları, kauçuk parçaları ve kapaklar ve far merceği dahil diğer sentetik parçaları bozar.

Contalara, fren balatalarına ve lastiklere yağ çözücü uygulamaktan kaçının.

Benzin, fren hidroliği ve soğutma sıvısı boyalı ve plastik yüzeylerin cilasına zarar verecektir: bunları derhal yıkayın.

Tel fırçalar, çelik yünü ve diğer tüm aşındırıcı pedler veya fırçalardan kaçının.

Kolayca çizilebilecekleri için far merceğini ve diğer plastik parçaları yıkarken dikkatli olun.

## NOT

Yolların tuzlandığı bir bölgede veya okyanus yakınında sürüş yaptıktan sonra aracınızı hemen soğuk suyla yıkayın. Tuzun kimyasal reaksiyonunu hızlandıracağı için ılık su kullanmayın. Kuruduktan sonra, korozyonu önlemek için tüm metal ve krom yüzeylere korozyon koruma spreyi uygulayın.

o Yağmurda sürdükten, aracı yıkadıktan veya nemli havalarda far camının iç kısmında yoğuşma oluşabilir. Nemi gidermek için motoru çalıştırın ve farları açın. Merceğin iç kısmındaki yoğuşma yavaş yavaş temizlenecektir.

## Radyatör

Tıkanıklıkları düşük basınçlı su ile temizleyin.

## DİKKAT

Bir araba yıkama tesisinde olduğu gibi yüksek basınçlı su kullanılması radyatör kanatlarına zarar verebilir ve radyatörün etkinliğini azaltabilir. Radyatörün önüne veya soğutma fanının arkasına izinsiz aksesuarlar takarak radyatörden geçen hava akışını engellemeyin veya saptırmayın. Radyatör hava akışının engellenmesi aşırı ısınmaya ve motorun hasar görmesine yol açabilir.

## Mat Boya Parçaları

- Aracı yıkarken her zaman yumuşak nötr bir deterjan ve su veya mat boya için temizleyiciler kullanın.

Boya aşırı derecede ovulduğunda mat boya etkisi kaybolabilir. Herhangi bir şüphemiz varsa, yetkili bir Kawasaki bayisine danışın.

## Plastik Parçalar

Yıkadıktan sonra, plastik parçaları genel olarak kurutmak için yumuşak bir bez kullanın. Kurduğunda, far merceğine ve boyalı olmayan diğer plastik parçalara onaylı bir plastik temizleyici/parlatıcı ürün uygulayın.

## DİKKAT

Plastik parçalar benzin, fren hidroliği, cam temizleyicileri, diş kilitleme maddeleri veya diğer sert kimyasallar gibi kimyasal maddeler veya ev temizlik ürünleriyle temas ederse bozulabilir ve kırılabilir. Plastik bir parça herhangi bir sert kimyasal maddeyle temas ederse, derhal su ve hafif bir nötral deterjanla yıkayın ve ardından hasar olup olmadığını kontrol edin. Plastik parçaları temizlemek için aşındırıcı pedler veya fırçalar kullanmaktan kaçının, çünkü bunlar parçanın yüzeyine zarar verecektir.

## Krom ve Alüminyum

Krom ve kaplanmamış alüminyum parçalara krom/alu- minum cila uygulanabilir.



## Kaplamalı alüminyum

hafif bir nötral deterjanla yıkanmalı ve sprey cila ile cilalanmalıdır. Hem boyalı hem de boyasız alüminyum jantlar, asit bazlı olmayan özel jant sprey temizleyicileri ile temizlenebilir.

## Deri, Vinil ve Kauçuk

Aracınızda deri aksesuarlar varsa, özel dikkat gösterilmelidir. Deri aksesuarları temizlemek ve bakımını yapmak için bir deri temizleyici/bakım maddesi kullanın. Deri parçaları deterjan ve suyla yıkamak onlara zarar verir ve ömürlerini kısaltır.

Vinil parçalar aracın geri kalanıyla birlikte yıkanmalı, ardından bir vinil işlemden geçirilmelidir.

Lastiklerin ve diğer sürtünme bileşenlerinin yanaklarına, kullanım ömürlerini uzatmaya yardımcı olması için kauçuk koruyucu uygulanmalıdır.

## Dikkat Edilmesi Gereken Yerler

Aşağıdaki yerlerin yakınına büyük bir güçle su püskürtmekten kaçınınız.

Disk fren ana silindiri ve kaliperi.

Koltuğun altı - sigorta kutusuna veya aküye su girerse, kıvılcımı topraklayabilir. Bu durumda araç düzgün çalışmaz ve etkilenen parçalar silinerek kurutulmalıdır.

## DİKKAT

Jetonla çalışan, yüksek basınçlı sprey yıkayıcılar tavsiye edilmez. Su, yataklara ve diğer bileşenlere girerek pas ve korozyon nedeniyle nihai arızaya neden olabilir. Bazı sabunlar yüksek derecede alkalidir ve kalıntı bırakabilir veya lekelenmeye neden olabilir

## NOT

○ Aşındırıcı temizleyici veya yüksek basınçlı yıkayıcı karoser üzerindeki yüzey kaplamasına zarar verecektir.

## Aracınızı Yıkama

Yıkamadan önce, aşağıdaki parçalardan suyu uzak tutmak için önlemler

alınmalıdır.

Susturucu arka açıklığı - plastik bir torba ile örtün.

Kontak anahtarı - anahtar deliğini bantla kapatın.

Gevşek kirleri temizlemek için aracınızı bir bahçe hortumundan soğuk su ile durulayın.

Hafif nötr bir deterjan (motosikletler veya otomobiller için de- signed) ve suyu bir kovada karıştırın. Aracınızı yıkamak için yumuşak bir bez veya sünger kullanın.

Yıkadıktan sonra, kalıntıları temizlemek için aracınızı temiz suyla iyice durulayın (deterjan kalıntıları aracınızın parçalarına zarar verebilir).

Plastik torbayı ve bandı çıkarın. Aracınızı kurutmak için yumuşak bir bez kullanın. Kuruturken aracınızı talaş ve çiziklere karşı inceleyin. Boyalı yüzeylere zarar verebileceğinden suyun kurummasına izin vermeyin.

- Aracınızı dikkatlice yavaş bir hızda sürün ve birkaç kez frene basın. Bu, frenlerin kurummasına yardımcı olur ve normal çalışma performansına geri döndürür.

# EK

## Depolama

Motosikletiniz uzun bir süre kullanılmıyacaksa, uygun şekilde saklanması çok önemlidir.

Bu, eksik veya aşınmış parçaların kontrol edilmesi ve deęiştirilmesi; paslanmalarını saęlamak için parçaların yağlanması ve genel olarak motosikletin tekrar kullanım zamanı geldiğinde en iyi durumda olacak şekilde hazırlanmasından oluşur.

Bu servis için yetkili Kawasaki bayinizle görüşün veya aşağıdakileri yapın.

## Depolama için Hazırlık

Alanın iyi havalandırıldığından ve herhangi bir alev kaynağı bulunmadığından emin olun.

## TEHLİKE

Egzoz gazı renksiz, kokusuz zehirli bir gaz olan karbon monoksit içerir. Karbon monoksitin solunması ciddi beyin hasarına veya ölüme neden olabilir. Motoru kapalı alanlarda ÇALIŞTIRMAYIN. Sadece iyi havalandırılmış bir alanda çalıştırın.

## UYARI

Benzin son derece yanıcıdır ve belirli koşullar altında patlayıcı olabilir ve ciddi yanıklara yol açabilir.

Kontak anahtarını kapatın. Sigara içmeyin.

Alanın iyi havalandırıldığından ve herhangi bir alev veya kıvılcım kaynağı olmadığından emin olun; buna pilot ışığı olan herhangi bir cihaz da dahildir.

## UYARI

Benzin zehirli bir maddedir. Benzini uygun şekilde bertaraf edin. Onaylanmış bertaraf yöntemleri için yerel yetkililerinizle iletişime geçin

Aracın tamamını iyice temizleyin.

Yağı ısıtmak için motoru yaklaşık beş dakika çalıştırın, kapatın ve motor yağını boşaltın. (BAKIM VE AYAR bölümündeki Motor Yağı kısmına bakın)

## UYARI

Motor yağı zehirli bir maddedir. Kullanılmış yağı uygun şekilde bertaraf edin. Onaylanmış imha yöntemleri veya olası geri dönüşüm için yerel yetkililerle iletişime geçin.

Taze motor yağı koyun.

Yakıt deposundaki yakıtı bir pompa veya sifon kullanarak boşaltın.

Bujileri çıkarın ve yanma odalarına sisleme yağı ekleyin. Bujiler çıkarılamıyorsa, motosikleti yetkili bir Kawasaki bayisine götürün.

Motosikleti, her iki tekerleği de yerden kaldıracak şekilde bir standı yerleştirin. (Bu yapılamazsa, nemi lastik kauçuğundan uzak tutmak için ön ve arka tekerleklerin altına tahta koyun).

Paslanmayı önlemek için boyanmamış tüm metal yüzeylere yağ püskürtün. Lastik parçalara veya frenlere yağ bulaşmasını önleyin.

Tahrik zincirini ve tüm kabloları yağlayın.

Aküyü çıkarın ve doğrudan güneş ışığına, neme veya donma sıcaklıklarına maruz kalmayacağı bir yerde saklayın. Depolama sırasında yaklaşık ayda bir kez yavaş şarj edilmelidir (bir amper veya daha az). Özellikle soğuk havalarda aküyü iyi şarj edilmiş halde tutun.

- Nem girmesini önlemek için susturucunun üzerine plastik torba bağlayın.

- Motosikletin üzerinde toz ve kir birikmesini önlemek için üzerine bir örtü koyun.

## Depolama Sonrası Hazırlık

- Plastik torbayı susturucudan çıkarın.
- Gerekirse aküyü şarj edin ve aküyü motosiklete takın.
- Yakıt deposunu taze yakıtla doldurun.
- Günlük Kontroller bölümünde listelenen tüm noktaları kontrol edin.
- Pivotaları, cıvataları ve somunları yağlayın.

## Problem çözme rehberi

### Bir Sorun Ortaya Çıkarsa

Günlük kontrollerin ve periyodik bakımın yapılması beklenmedik sorunların ortaya çıkmasını önler. Bir arıza durumunda, acil durum önlemlerini alın ve onarım talebinde bulunmak için Kawasaki bayinize başvurun. Güvenlik için, inceleme ve bakım bilginiz ve yeteneğiniz dahilinde yapılmalıdır. Bir muayene veya bakımı tamamlama konusunda kendinize güvenmiyorsanız, yetkili bir Kawasaki bayisinden işi yapmasını isteyin.

### Marş motoru dönerse Motor Çalışmıyor

- Kontak anahtarını kapatıp tekrar açmayı deneyin.
- Depodaki yakıt seviyesini kontrol edin.
- Araç bir süre depoda kaldıysa taze yakıt doldurmayı deneyin.
- Akü voltajını kontrol edin.

### Marş motoru dönmezse

- Kontak anahtarının açık olduğunu kontrol edin.
- Motor durdurma düğmesini kontrol edin.



- Şanzımanın bořta olduđunu kontrol edin.
- Akü voltajını kontrol edin.
- Akü terminallerinin sıkıca bađlı olduđunu kontrol edin.
- Sigortayı kontrol edin.

#### Motor durursa

- Cluth'un dođru řekilde devreye girip çıktıđını kontrol edin.
- Yan standın yukarıda olduđunu kontrol edin.
- Motorun yeterince ısındıđını kontrol edin.
- Depodaki yakıt seviyesini kontrol edin.
- Araç bir süre depoda kaldıysa taze yakıtla doldurmayı deneyin.
- Rölanti devrinin çok düşük olmadıđını kontrol edin.

#### Çevre Koruma

Çevreyi korumaya yardımcı olmak için, kullanılmıř aküleri, lastikleri, yađları ve sıvıları veya gelecekte atabileceđiniz diđer araç bileřenlerini uygun řekilde atın. Uygun imha prosedürü için yetkili Kawasaki bayinize veya yerel çevresel atık ajansına danıřın. Bu aynı zamanda kullanım ömrünün sonunda tüm aracın atılması için de geçerlidir.

DFI Sistem diyagnostik konektör  
DFI sistem diyagnostik konektör selenin altındadır.



A. DFI Sistem Diyagnostik Konektörü

### Araç Veri Kaydı

Bu aracın ECU'su, sorun teşhisine yardımcı olmak ve periyodik teknik inceleme, mevzuata uygunluk ve araştırma ve geliştirme gibi diğer amaçlar için belirli verileri depolar.

Kaydedilen veriler araç modeline ve bölgeye göre deęişmekle birlikte, ana bilgi türleri aşığıdaki gibidir:

-Araçın durumu ve ayarları hakkında veriler.

-Motor ve şasi üzerindeki motor ve elektrik kontrol ekipmanlarının performansı.

-Yakıt enjeksiyon sistemi ve emisyonlarla ilgili bilgiler.

Araçın ECU'su konuşmaları veya görüntüleri kaydetmez.

Bu veriler yalnızca Kawasaki özel diyagnostik aleti araca bağlandığında, örneğin bakım kontrolleri veya dięer servis prosedürleri gerçekleştirildiğinde toplanabilir.

---

## Olay Veri Kaydedici

Diğer birçok araç üreticisinde olduğu gibi Kawasaki de bu motosikleti bir olay veri kaydedicisi (EDR) ile donatmıştır. Bu cihazın amacı, aracın bazı sistemlerinin bir kazadan hemen önce ve küçük bir hasar içeren benzer bir olay sırasında kısa bir süre boyunca nasıl performans gösterdiğini anlamaya yardımcı olan verileri kaydetmektir. Kaza değişkenleri nedeniyle, tüm araç performans verileri EDR'de saklanmayabilir.

### NOT

o Normal sürüş sırasında veriler kaydedilir ancak araç bir kaza olayına karışmadığı sürece kaydedilmez.

o Bir kaza veya hafif hasar içeren benzer bir olay dışında hiçbir zaman EDR verilerinin geri alınmak üzere saklanması mümkün değildir.

o Kaza olayının türüne bağlı olarak, EDR'nin verilerin bir kısmını veya tamamını kaydetmemesi veya EDR'nin hasar görmesi durumunda kayıt yapmaması mümkündür.

o Bu cihaz kişisel verileri veya bilgileri toplamaz veya saklamaz (örn, cinsiyet, yaş).

Bu araçtaki EDR yalnızca aracın hızı, motor krank mili dönüş hızı ve gaz kelebeği açıklığı gibi ancak bunlarla sınırlı olmayan, kaza anında aracın çalışma durumuyla ilgili verileri kaydetmek üzere tasarlanmıştır.

Bu veriler hem sürücü hem de üretici için aracın kaza anında veya kazaya yakın

bir durumda nasıl performans gösterdiğinin daha iyi anlaşılmasına yardımcı olabilir.

Bir EDR tarafından kaydedilen verileri okumak için özel ekipman ve EDR'ye erişim gereklidir. Kawasaki, yasal olarak zorunlu olmadıkça, izniniz almadan EDR bilgilerine erişmeyecek veya bunları paylaşmayacaktır.

# BAKIM KAYDI

Araç sahibinin adı

Adres .....

Telefon.....

Motor Numarası .....

Araç Numarası.....

Anahtar Kodu .....

Satıcı Bayi Adı.....

Telefon.....

**Garanti Başlangıç Tarihi** .....

**Not:** Bu bilgileri ve yedek anahtarı güvenli bir yerde saklayın.

Tarih	Kilometre Sayacı Okuma	Yapılan Bakım	Bayi Adı	Bayi Adresi













